

# INSPIRON™

KURULUM KILAVUZU

**DELL™**  
YOURS IS HERE



# INSPIRON™

## KURULUM KILAVUZU

Tescilli model: P07F Serisi

Tescilli tip: P07T002

# Not, Dikkat ve Uyarı İşaretleri

 **NOT:** NOT, bilgisayarınızdan daha iyi şekilde yararlanmanızı sağlayan önemli bilgiler verir.

 **DİKKAT:** Bir DİKKAT ifadesi, donanımda olabilecek hasarları ya da veri kaybını belirtir ve bu sorunun nasıl önleneceğini anlatır.

 **UYARI:** UYARI, meydana gelebilecek olası maddi hasar, kişisel yaralanma veya ölüm tehlikesi anlamına gelir.

---

**Bu belgedeki bilgiler önceden bildirilmeksizin değiştirilebilir.**

© 2010 Dell Inc. Tüm hakları saklıdır.

Dell Inc.'nin yazılı izni olmadan bu materyallerin herhangi bir şekilde çoğaltılması kesinlikle yasaktır.

Bu metinde kullanılan ticari markalar: *Dell*, *DELL* logo, *YOURS IS HERE*, *Inspiron*, *Solution Station* ve *DellConnect* Dell Inc.'nin ticari markalarıdır; *AMD* ve *AMD Athlon* Advanced Micro Devices, Inc.'nin ticari markalarıdır; *Microsoft*, *Windows*, ve *Windows* başlat düğmesi logosu Microsoft Corporation'nın ABD ve/veya diğer ülkelerde ya ticari markaları ya da tescilli ticari markalarıdır; *Blu-ray Disc* Blu-ray Disc Association'ın ticari markasıdır; *Bluetooth* Bluetooth SIG, Inc.'nin tescilli ticari markası olup ve Dell tarafından lisans altında kullanılmaktadır.

Bu belgede, marka ve adların sahiplerine ya da ürünlerine atıfta bulunmak için başka ticari marka ve ticari unvanlar kullanılabilir. Dell Inc. kendine ait olanların dışındaki ticari markalar ve ticari unvanlarla ilgili hiçbir mülkiyet hakkı olmadığını beyan eder.

**Mayıs 2010**

**P/N N4XFH**

**Rev. A00**

# İçindekiler

## **Inspiron Dizüstü Bilgisayarınızı Kurma . . . . . 5**

- Bilgisayarınızı Kurmadan Önce . . . . . 5
- AC Adaptörünü Bağlama . . . . . 6
- Ağ Kablosunu Takın (İsteğe Bağlı). . . . . 7
- Güç Düğmesine Basın . . . . . 8
- Microsoft Windows Kurulumu. . . . . 9
- Sistem Kurtarma Ortamı Oluşturun (Tavsiye edilir) . . . . . 10
- SIM kartı takın (İsteğe bağlı) . . . . . 12
- Kablosuz Bağlantıyı Etkinleştirme veya Devre Dışı Bırakma (İsteğe bağlı) . . . . . 14
- İnternet'e Bağlanın (İsteğe Bağlı). . . . . 16

## **Inspiron Dizüstü Bilgisayarınızı Kullanma . . . . . 18**

- Sağdan Görünüm Özellikleri . . . . . 18
- Soldan Görünüm Özellikleri . . . . . 20

- Arkadan Görünüm Özellikleri . . . . . 22
- Bilgisayarın Alt Kısmı ve Klavye Özellikleri . . . . . 24
- Durum Işıkları ve Göstergeleri. . . . . 26
- Dokunmatik Yüzey Hareketleri. . . . . 28
- Çoklu Ortam Kontrol Tuşları. . . . . 30
- Ekran Özellikleri . . . . . 32
- Pili Çıkarma ve Yerine Takma . . . . . 34
- Yazılım Özellikleri. . . . . 36
- Dell Dock . . . . . 37
- Dell DataSafe Çevrimiçi Yedekleme. . . . . 38

## **Sorunları Çözme . . . . . 39**

- Sesli Uyarı Kodları . . . . . 39
- Ağ Sorunları . . . . . 40
- Güç Sorunları . . . . . 41

## İçindekiler

Bellek Sorunları . . . . .	43	Sipariş Durumu Otomatik Yanıt Hizmeti . . .	66
Kilitlenmeler ve Yazılım Sorunları . . . . .	44	Ürün Bilgileri . . . . .	67
<b>Destek Araçlarını Kullanma . . . . .</b>	<b>46</b>	Garanti Altındaki ya da Kredi İle Satın Alınan Ürünleri Onarım İçin Gönderme . . .	67
Dell Destek Merkezi . . . . .	46	Aramadan Önce . . . . .	69
Dell İndirmelerim . . . . .	47	Dell'e Başvurma . . . . .	71
Sistem İletileri . . . . .	47	<b>Daha Fazla Bilgi ve Kaynak Bulma . . .</b>	<b>72</b>
Donanım Sorun Giderici . . . . .	50	<b>Özellikler . . . . .</b>	<b>75</b>
Dell Diagnostics . . . . .	50	<b>Ek . . . . .</b>	<b>82</b>
<b>İşletim Sisteminizi Geri Yükleme . . .</b>	<b>55</b>	Macrovision Ürün Bildirimi . . . . .	82
Sistem Geri Yükleme . . . . .	56	NOM veya Resmi Meksika Standartı'na İlişkin Bilgiler (Sadece Meksika) . . . . .	83
Dell DataSafe Local Backup . . . . .	57	<b>Dizin . . . . .</b>	<b>84</b>
Sistem Kurtarma Ortamı . . . . .	60		
Dell Factory Image Restore . . . . .	61		
<b>Yardım Alma . . . . .</b>	<b>63</b>		
Teknik Destek ve Müşteri Hizmetleri . . .	64		
DellConnect . . . . .	65		
Çevrimiçi Hizmetler . . . . .	65		

# Inspiron Dizüstü Bilgisayarınızı Kurma

Bu bölümde Dell™ Inspiron™ dizüstü bilgisayarınızın kurulması ile ilgili bilgiler verilmektedir.

## Bilgisayarınızı Kurmadan Önce

Bilgisayarınızı yerleştirirken, güç kaynağına kolayca erişebildiğinizden, havalandırmanın yeterli olduğundan ve bilgisayarınızı yerleştirildiği yüzeyin düz olduğundan emin olun.

Inspiron dizüstü aygıtınızın çevresindeki hava akışının engellenmesi, aşırı ısınmasına neden olabilir. Bilgisayarın aşırı ısınmasını önlemek için bilgisayarın arka tarafında en az 10,2 cm (4 inç) ve diğer taraflarda da minimum 5,1 cm (2 inç) aralık bırakıldığından emin olun. Açık olduğu sırada, bilgisayarınızı asla dolap ya da çekmece gibi kapalı bir yere koymamalısınız.

**⚠ UYARI:** Havalandırma deliklerini tıkamayın, içine nesnelere itmeyin veya içinde toz birikmesine izin vermeyin. Dell™ bilgisayarınız çalışır durumdayken, kapalı evrak çantası gibi düşük hava akımı olan ortamlarda veya halı veya kilim gibi dokuma yüzeyler üzerinde tutmayın. Hava akışının sınırlanması bilgisayara zarar verebilir, bilgisayar performansını azaltabilir veya yangına yol açabilir. Bilgisayar ısındığında, fanı çalıştırır. Fan gürültüsü normaldir ve fanda veya bilgisayarda sorun olduğunu göstermez.

**⚠ DİKKAT:** Bilgisayarın üzerine ağır veya keskin nesnelere koymak veya yıkmak, bilgisayarın kalıcı olarak hasar görmesine neden olabilir.

## AC Adaptörünü Bağlama

AC adaptörünü bilgisayara ve sonra elektrik prizine ya da akım koruyucuya bağlayın.

**⚠ UYARI: AC adaptörü tüm dünyadaki elektrik prizleriyle çalışır. Ancak güç konnektörleri ve anahtarlı uzatma kabloları ülkelere göre farklılık gösterir. Uyumsuz bir kablo kullanılması veya kablonun anahtarlı uzatma kablosuna veya elektrik prizine yanlış bağlanması yangına veya bilgisayarınızın kalıcı zarar görmesine neden olabilir.**

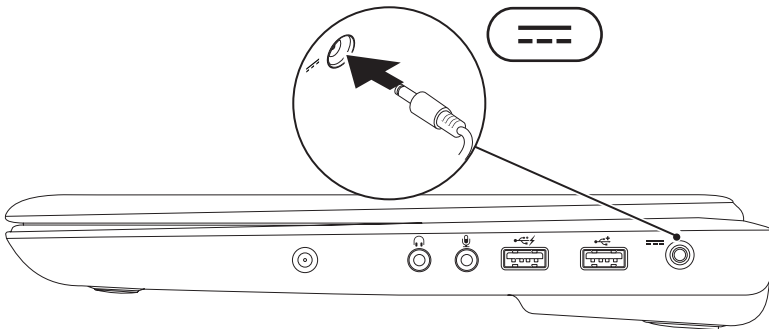



## Ağ Kablosunu Takın (İsteğe Bağlı)

Kablolu ağ bağlantısını kullanmak için ağ kablosunu takın.

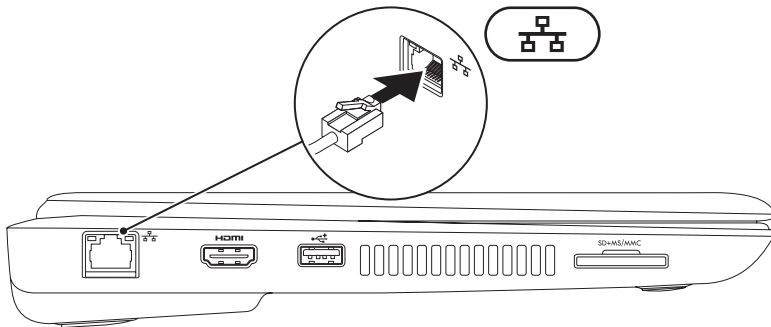

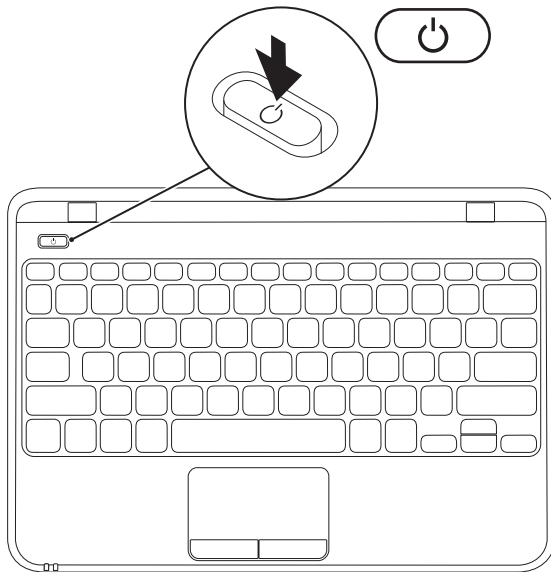

## Güç Düğmesine Basın



## Microsoft Windows Kurulumu



Dell bilgisayarınız, Microsoft® Windows® 7 işletim sistemi ile önceden yapılandırılmıştır. Windows 7 işletim sistemini ilk kez kurmak için ekrandaki yönergeleri izleyin. Bu adımlar zorunludur ve tamamlanması zaman alabilir. Windows 7 kurulum ekranı sizi aralarında lisans sözleşmelerinin kabul edilmesi, tercihlerin ayarlanması ve İnternet bağlantısının kurulmasının da yer aldığı çok sayıda prosedür içinde yönlendirecektir.

 **DİKKAT: İşletim sistemi kurulum sürecini yarıda kesmeyin. Kesmeniz halinde bilgisayarınız kullanılmaz hale gelebilir ve bu durumda işletim sistemini yeniden yüklemeniz gerekir.**

 **NOT:** En iyi bilgisayar performansını elde etmek için **support.dell.com** adresinde bulunan, bilgisayarınıza uygun en son BIOS'u ve sürücülerini indirip yüklemeniz önerilir.

 **NOT:** İşletim sistemi ve özellikler hakkında daha fazla bilgi için, bkz. **support.dell.com/MyNewDell**.

## Sistem Kurtarma Ortamı Oluşturun (Tavsiye edilir)

-  **NOT:** Microsoft Windows'u kurar kurmaz bir sistem kurtarma ortamı oluşturmanız tavsiye edilir.
-  **NOT:** Bilgisayarınız dahili bir optik sürücüye sahip değildir. Disklerle ilgili işlemler için harici optik sürücü veya harici depolama aygıtı kullanın.



Sistem kurtarma ortamı, veri dosyalarını korurken (*İşletim Sistemi* diskine ihtiyaç olmadan) bilgisayarı satın aldığınızdaki çalışır duruma geri getirmek için kullanılabilir. Donanım, yazılım, sürücü veya diğer sistem ayarında yapılan değişiklikler bilgisayarınızı istenmeyen bir çalışmaya durumuna getirirse sistem kurtarma ortamını kullanabilirsiniz.

Sistem kurtarma ortamı oluşturmak için aşağıdakilere ihtiyacınız olacaktır:

- Dell DataSafe Local Backup
- Minimum 8 GB kapasiteli USB bellek veya DVD-R/DVD+R/Blu-ray Disc™

-  **NOT:** Dell DataSafe Local Backup yeniden yazılabilir diskleri desteklemez.

Bir sistem kurtarma ortamı oluşturmak için:

1. AC adaptörünün bağlı olduğundan emin olun (bkz "AC Adaptörünü Bağlama" sayfa 6).
  2. Diski veya USB belleği bilgisayarınıza yerleştirin.
  3. **Başlat**  → **Programlar** → **Dell DataSafe Local Backup** ögesini tıklatın.
  4. **Sistem Kurtarma Ortamı Oluştur** ögesini tıklatın.
  5. Ekrandaki yönergeleri izleyin.
-  **NOT:** Sistem kurtarma ortamını kullanma hakkında bilgi için, bkz "Sistem Kurtarma Ortamı" sayfa 60.

# SIM kartı takın (İsteğe bağlı)

 **NOT:** İnternete erişmek için bir EVDO kartı kullanıyorsanız SIM kartı takmak gerekli değildir.

Bilgisayarınıza bir Abone Kimlik Modülü (SIM) kartı takmak internete bağlanmanızı sağlar. İnternete erişmek için merkezi geniş bant ağ bağlantınızın dahilinde olmanız gerekir.

SIM kartı takmak için:

1. Bilgisayarınızı kapatın.
2. Pili çıkartın, (bkz. sayfa 34 "Pili Çıkarma ve Takma".)
3. Pil yuvasında, SIM kartı yuvasına kaydırın.
4. Pili takın, (bkz. sayfa 34 "Pili Çıkarma ve Takma".)
5. Bilgisayarınızı açın.

SIM kartı çıkartmak için, bastırın ve SIM kartı çıkartın.

1 SIM kartı yuvası

2 SIM kartı

3 pil yuvası

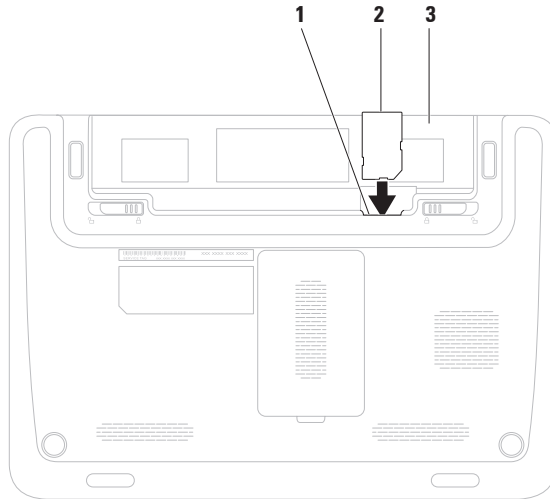

## Kablosuz Bağlantıyı Etkinleştirme veya Devre Dışı Bırakma (İsteğe bağlı)

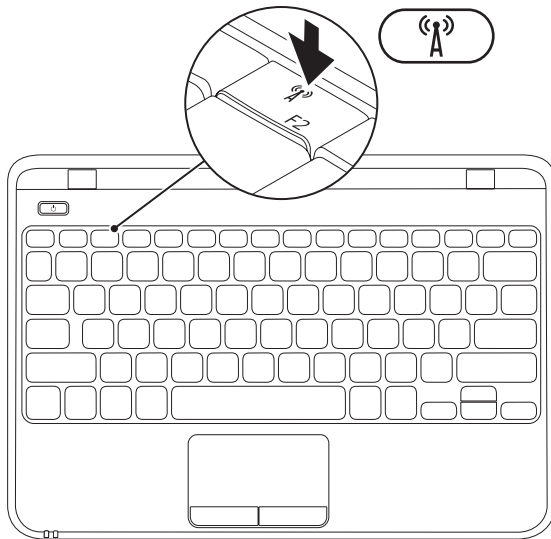



**NOT:** Bilgisayarınızda kablosuz özelliği sadece satın alma sırasında bir WLAN kartı sipariş ettiyseniz mevcuttur. Bilgisayarınız tarafından desteklenen kartlar hakkında daha fazla bilgi için, 75. sayfadaki "Özellikler" adlı bölüme bakın.

Kablosuz bağlantıyı etkinleştirmek veya devre dışı bırakmak için:

1. Bilgisayarınızın açık olduğundan emin olun.
2. Klavye  üzerindeki kablosuz tuşuna basın.  
Geçerli kablosuz durumu ekranda görüntülenir.

Kablosuz etkin



Kablosuz devre dışı

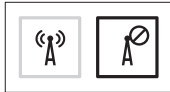

3. Kablosuz etkinleştirme veya devre dışı bırakma modları arasında geçiş yapmak için kablosuz tuşuna  yeniden basın.

**NOT:** Kablosuz tuşu bilgisayarınızdaki kablosuz radyoları (Wi-Fi ve Bluetooth®) hızlı bir şekilde kapatmanızı sağlar; örneğin uçakta tüm kablosuz radyolarınızı kapatmanızın istendiği durumlardaki gibi.

### İnternet'e Bağlanın (İsteğe Bağlı)

İnternete bağlanmak için, bir harici modem veya ağ bağlantısı ve bir İnternet Servis Sağlayıcısı'na (İSS) gereksinim vardır.

Siparişinizde bir harici USB modem veya WLAN adaptörü yoksa, **www.dell.com** adresinden satın alabilirsiniz.

### Kablolu Bağlantı Kurma

- Çevirmeli ağ bağlantısı kullanıyorsanız, İnternet bağlantınızı kurmadan önce telefon kablosunun bir ucunu isteğe bağlı harici USB modeme, diğer ucunu da telefon prizine takın.
- DSL veya kablo/uydu modem bağlantısı kullanıyorsanız, kurulum yönergeleri için ISP'nize veya cep telefonu servisini veren kuruluşa başvurun.

Kablolu İnternet bağlantınızın kurulumunu tamamlamak için 17. sayfadaki "İnternet Bağlantınızı Kurma" bölümünde verilen yönergeleri izleyin.

### Kablosuz Bağlantı Kurma

 **NOT:** Kablosuz yönlendiricini kurmak için, yönlendiricinizle birlikte gelen belgelere bakın.

Kablosuz İnternet bağlantınızı kullanabilmek için öncelikle kablosuz yönlendiricinize bağlanmalısınız.

Kablosuz yönlendirici bağlantınızı kurmak için:

1. Bilgisayarınızda kablosuzun etkinleştirilmiş olduğundan emin olun (bkz. sayfa 14 "Kablosuzu Etkinleştirin veya Devre Dışı Bırakın").
2. Açık dosyaları kaydedip kapatın ve açık programlardan çıkın.
3. **Başlat**  → **Denetim Masası** ögesini tıklayın.
4. Arama kutusuna, **ağ** yazın ve ardından **Ağ ve Paylaşım Merkezi** → **Bir ağa bağlan** ögesini tıklayın.
5. Kurulumu tamamlamak için ekrandaki yönergeleri izleyin.

## İnternet Bağlantınızı Kurma

ISS'ler ve ISS'lerin hizmetleri ülkeye göre değişir. Ülkenizde verilen hizmetleri öğrenmek için ISS'nize başvurun.

İnternet'e bağlanamıyorsanız, ancak önceden bağlandıysanız, ISS'nizin hizmetinde bir kesinti olabilir. Hizmetin var olup olmadığını öğrenmek için ISS'nize başvurun veya daha sonra tekrar bağlanmayı deneyin.

ISP bilgilerinizi elinizin altında bulundurun. ISS'niz yoksa, **İnternet'e Bağlan** sihirbazı bir ISS edinmenize yardımcı olabilir.

İnternet bağlantınızı kurmak için:





1. Açık dosyaları kaydedip kapatın ve açık programlardan çıkın.
2. **Başlat**  → **Denetim Masası** ögesini tıklayın.
3. Arama kutusuna, ağ yazın ve ardından **Ağ ve Paylaşım Merkezi** → **Bir bağlantı veya ağ kur** → **İnternete bağlan**. ögesini tıklayın **İnternete Bağlan** penceresi görünür.
- **NOT:** Ne tür bir bağlantı seçeceğinizi bilmiyorsanız, **Seçmeme yardım et'i** tıklayın veya ISS'nize başvurun.
4. Kurulumu tamamlamak için ekrandaki yönergeleri izleyin ve ISP'nizin verdiği kurulum bilgilerini kullanın.

# Inspiron Dizüstü Bilgisayarınızı Kullanma

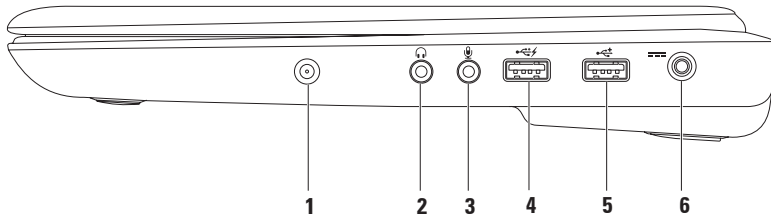
Bu bölümde Inspiron dizüstü bilgisayarınızda bulunan özellikler hakkında bilgi verilmektedir.

## Sağdan Görünüm Özellikleri



- 
- 1 Anten konnektörü (destekleyen modellerde)** — TV tarayıcı kartı (isteğe bağlı) kullanarak programları görüntülemek için harici bir antene bağlanır.
- 
- 2  Ses çıkışı/Kulaklık konnektörü** — Kulaklık veya elektrikli hoparlör ya da ses sistemi bağlamak için kullanılır.
- 
- 3  Ses Girişi/ Mikrofon konnektörü** — Mikrofonu bağlamak ya da ses programları ile birlikte kullanmak için ses girişi yapmakta kullanılır.
- 
- 4  USB PowerShare ile USB 2.0 konektörü** — Fare, klavye, yazıcı, harici sürücü ya da MP3 çalar gibi bir USB aygıtını bağlamak için kullanılır.
- USB GüçPaylaşımı özelliği bilgisayarınız kapalı/açık veya uyku durumundayken USB aygıtlarınızı şarj etmenizi sağlar.
- NOT:** Belirli USB aygıtları bilgisayarınız kapalı veya uyku durumundayken şarj olmayabilir. Bu gibi durumlarda aygıtınızı şarj etmek için bilgisayarınızı açmanız gerekir.
- NOT:** Eğer bir USB aygıtını şarj ederken bilgisayarınızı kapatırsanız aygıt şarj olmaya devam etmeyecektir. Şarja devam etmek için USB aygıtını çıkarıp tekrar takın.
- 
- 5  USB 2.0 konnektörü** — Fare, klavye, yazıcı, harici sürücü ya da MP3 çalar gibi USB aygıtlarını bağlamak için kullanılır.
- 
- 6  AC adaptör konnektörü** — Bilgisayara güç sağlamak ve pili şarj etmek için AC adaptörü bağlamakta kullanılır.
-

## Soldan Görünüm Özellikleri

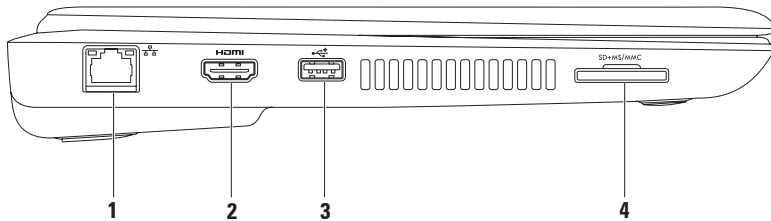

- 
-  **Ağ konnektörü** — Kablolu bir ağ bağlantısı kullanıyorsanız bilgisayarınızı bir ağ ya da geniş bant aygıtına bağlar.

---

  -  **HDMI konnektörü** — Çok kanallı dijital ses ve video sinyallerini TV'ye bağlamak içindir.  
**NOT:** Dahili hoparlörleri olmayan bir monitör için sadece video sinyalleri okunacaktır.

---

  -  **USB 2.0 konnektörü** — Fare, klavye, yazıcı, harici sürücü ya da MP3 çalar gibi USB aygıtlarını bağlamak için kullanılır.

---

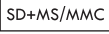
  -  **Ortam Kartı Okuyucusu** — Bu dijital bellek kartlarında bulunan dijital fotoğraf, müzik, video ve belgeleri görüntülemek ve paylaşmak için hızlı ve kullanışlı bir yol sağlar.  
**NOT:** Bilgisayarınız, ortam kartı yuvasında takılı boş bir plastik kartla birlikte gelir. Boş kartlar yuvaları tozdan ve nesnelere korur. Boş kartı, yuvada takılı bellek kartı olmadığında kullanmak üzere saklayın; başka bilgisayarların boş kartları sizin bilgisayarınıza uymayabilir.
-

## Arkadan Görünüm Özellikleri





**1 Güvenlik kablosu yuvası** — Piyasada bulunabilen bir güvenlik kablosunu bilgisayarınıza bağlamak için kullanılır.

**NOT:** Güvenlik kablosunu satın almadan önce, bilgisayarınızdaki güvenlik kablosu yuvasına uyacağından emin olun.





---

**2  VGA konektörü** — Monitörü veya projektörü bağlar.

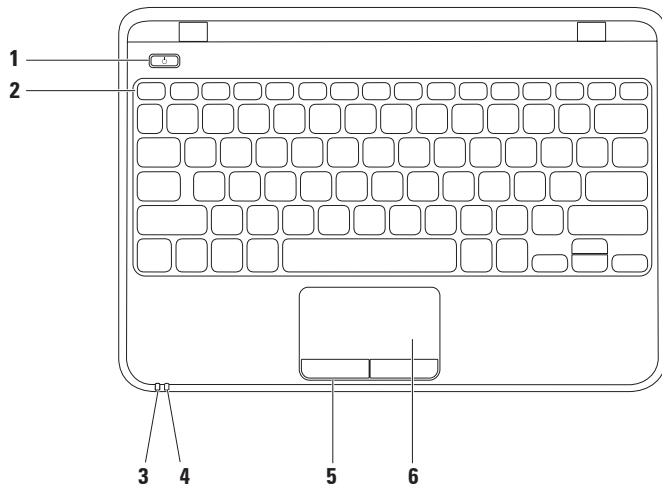
---

## Bilgisayarın Alt Kısmı ve Klavye Özellikleri



- 
- 1  **Güç düğmesi** — Basıldığı zaman bilgisayarı açıp kapatmak içindir.
- 
- 2 **Fonksiyon tuşu sırası** — Kablosuz etkinleştirme veya devre dışı bırakma tuşu, parlaklık arttırma ve azaltma tuşları, çoklu ortam tuşları, ve dokunmatik yüzey düğmeleri bu sırada yer alır. Çoklu ortam tuşları hakkında daha fazla bilgi için, bkz. "Çoklu Ortam Kontrol Tuşları" sayfa 30.
- 
- 3  **Güç/Pil gösterge ışığı** — Güç durumu ile pil durumunu gösterir. Güç/pil gösterge ışıkları hakkında daha fazla bilgi için, bkz. "Durum Işıkları ve Göstergeleri" sayfa 26.
- 
- 4  **Sabit disk etkinliği ışığı** — Bilgisayar veri okurken veya yazarken yanar. Yanıp sönen ışık sabit disk etkinliğini gösterir.
-  **DİKKAT: Veri kaybını önlemek için, sabit disk etkinlik ışığı yanıp sönerken bilgisayarı kesinlikle kapatmayın.**
- 
- 5 **Dokunmatik yüzey düğmeleri (2)** — Bir faredeki gibi sağ ve sol tıklatma işlevlerini sağlar.
- 
- 6 **Dokunmatik yüzey** — İmleci hareket ettirme, seçilen öğeleri sürükleme ya da taşıma ve yüzeyi tıklatarak sol tıklatma gibi bir fare ile yapılabilen işlevleri sağlar.
- NOT:** Dokunmatik yüzeyi etkinleştirmek veya devre dışı bırakmak için, klavye üzerindeki fonksiyon tuşu sırasındaki  tuşuna basın.
-

## Durum İşıları ve Göstergeleri

### Güç/Pil durumu Gösterge İşığı

	Gösterge işığı durumu	Bilgisayar durumu (durumları)	Pil şarj düzeyi
AC adaptörü	kesintisiz beyaz	açık kapalı/hazırda bekletme	şarj oluyor <=90%
	aralıklı beyaz	beklemede	şarj oluyor
	kapalı	kapalı/hazırda bekletme	>90%
Pil	kesintisiz beyaz	açık	>=10%
	aralıklı beyaz	beklemede	>=10%
	kesintisiz sarı	açık/beklemede	<10%
	kapalı	kapalı/hazırda bekletme	yok



**NOT:** Bilgisayar AC adaptörü kullanarak çalıştırıldığında pil şarj olur.



## Dokunmatik Yüzey Hareketleri

### Scroll (Kaydırma)

İçerik boyunca kaydırma yapmanızı sağlar. Kaydırma özellikleri şunlardır:

**Auto Scroll Vertical (Otomatik Dikey Kaydırma)** — Etkin pencereyi aşağı veya yukarı kaydırmanıza izin vermek içindir.

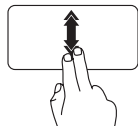

Dikey otomatik kaydırmayı etkinleştirmek için iki parmağınızı hızlı bir şekilde aşağı yukarı oynatın.

Otomatik kaydırmayı durdurmak için dokunmatik yüzeye dokunun.

**Auto Scroll Horizontal (Otomatik Yatay Kaydırma)** — Etkin pencereyi sola veya sağa kaydırmanıza olanak sağlar.

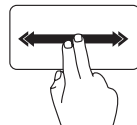

Yatay otomatik kaydırmayı etkinleştirmek için iki parmağınızı hızlı bir şekilde sola veya sağa oynatın.

Otomatik kaydırmayı durdurmak için dokunmatik yüzeye dokunun.

### Flick (Yönlendirme)

Yönlendirmenin yönüne göre içeriği ilerletmenize veya geri döndürmenize izin verir.

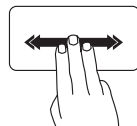

İçeriği etkin pencereye yönlendirmek için üç parmağınızı hızlı bir şekilde istenilen yöne doğru oynatın.

## Zoom (Yakınlaştırma)

Ekran içeriğinin büyütme oranını artırmanızı veya azaltmanızı sağlar. Yakınlaştırma özellikleri şunlardır:

**Sıkıştırma** — İki parmağınızı açarak veya bir araya getirerek ekran üzerinde yakınlaştırma veya uzaklaştırma yapmanıza izin vermek içindir.

Yakınlaştırmak için:

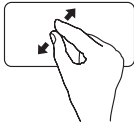

Etkin pencerenin görünümünü genişletmek için iki parmağınızı açın.

Uzaklaştırmak için:

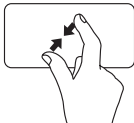

Etkin pencerenin görünümünü küçültmek için iki parmağınızı bir araya getirin.

## Rotate (Döndürme)

Etkin penceredeki içeriği döndürmenize olanak sağlar. Döndürme özelliği şunları içerir:

**Bükme** — Biri sabit diğeri döner şekilde iki parmağınızı kullanarak etkin içeriği döndürmenize olanak tanır.



Başparmağınızı bir noktada sabit tutarak, işaret parmağınızı yay biçiminde sağa veya sola hareket ettirerek seçilen nesneyi saat yönünde veya saat yönünün aksinde döndürün.

## Çoklu Ortam Kontrol Tuşları

Çoklu ortam kontrol tuşları klavye üzerindeki fonksiyon tuşu sırasına yerleştirilmiştir. Çoklu ortam kontrollerini kullanmak için gerekli düğmeye basın. Çoklu ortam kontrol düğmelerini **Sistem Kurulumu (BIOS) Yardımcı Programı** veya **Windows Mobility Center**'ni kullanarak yapılandırabilirsiniz.

### Sistem Kur (BIOS) Yardımcı Programı

1. Sistem Kur (BIOS) programına girmek için POST (açılış sırasında kendi kendini sinama) esnasında <F2> tuşuna basın.
2. **İşlev Tuşu Davranışı** içinde, aşağıdaki öğeyi seçin  
**Çoklu Ortam** veya **İşlev** (Inspiron 1120)

**Çoklu Ortam/Önce Çoklu Ortam Tuşu** — Bu varsayılan seçenektir. İlişkilendirilmiş eylemi gerçekleştirmek için herhangi bir çoklu ortam tuşuna basın. İşlev tuşu eylemi için <Fn> + gerekli işlev tuşuna basın.

**İşlev/Önce İşlev Tuşu** — İlişkilendirilmiş eylemi gerçekleştirmek için herhangi bir işlev tuşuna basın.

Çoklu ortam tuşu için <Fn> tuşu ile gerekli çoklu ortam tuşuna basın.

 **NOT: Çoklu Ortam/Önce Çoklu Ortam Tuşu** seçeneği sadece işletim sisteminde etkindir.



## Windows Mobility Center

1. Windows Mobility Center'ı çalıştırmak için <  > <X> tuşlarına basın.
2. **İşlev Tuşu Satırı'nda İşlev Tuşu** veya **Çoklu Ortam Tuşu** seçeneğini belirleyin.



---

 Sesi kapatma

---

 Ses seviyesini kısma

---

 Ses seviyesini açma

---

 Önceki şarkıyı veya bölümü çalma

---

 Oynatma veya duraklatma

---

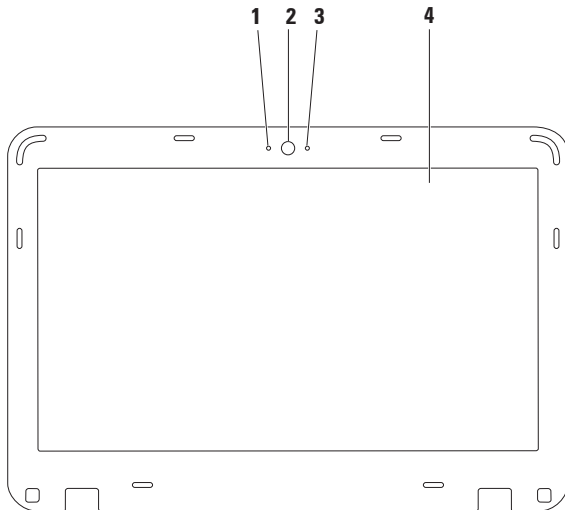

 Sonraki şarkıyı veya bölümü çalma

## Ekran Özellikleri



- 
- 1 Dijital mikrofon** — Görüntülü konferans ve ses kaydı için yüksek kalitede ses sağlar.
  - 2 Kamera** — Video yakalama, konferans görüşmesi ve sohbet için yerleşik kamera.
  - 3 Kamera etkinlik göstergesi** — Kameranın açık mı yoksa kapalı mı olduğunu gösterir.
  - 4 Ekran** — Ekranlar hakkında daha fazla bilgi için sabit sürücünüzdeki veya [support.dell.com/manuals](https://support.dell.com/manuals) adresindeki *Dell Teknoloji Kılavuzu*'na bakın.
-

## Pili Çıkarma ve Yerine Takma

-  **UYARI:** Bu bölümdeki yordamları gerçekleştirmeye başlamadan önce, bilgisayarınızla birlikte gelen güvenlik bilgilerini okuyun.
-  **UYARI:** Uyumsuz pil kullanımı yangın veya patlama riskini artırabilir. Bu bilgisayar sadece Dell'den satın alınan bir pil ile birlikte kullanılmalıdır. Diğer bilgisayarlardan çıkarılan pilleri kullanmayın.
-  **UYARI:** Pili çıkarmadan önce bilgisayarı kapatın ve harici kabloları çıkarın (AC adaptör de dahil olmak üzere).

Pili çıkarmak için:

1. Bilgisayarı kapatın ve ters çevirin.
2. Pil kilitleme mandalını ve pil serbest bırakma mandalını kaydırarak açık konuma getirin.
3. Pili yuvanın dışına kaydırın.

Pili değiştirmek için:

1. Pili yuvaya takın ve yerine oturana kadar itin.
2. Pil kilitleme mandalını kaydırarak kilitli konuma getirin.

- 1 pil serbest bırakma mandalı
- 2 pil
- 3 pil kilitleme mandalı

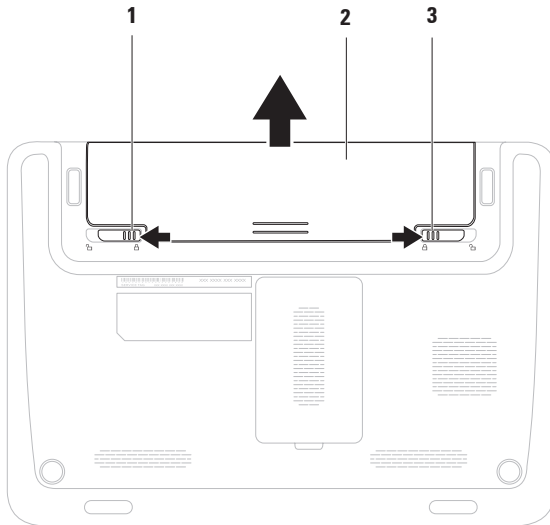

## Yazılım Özellikleri

 **NOT:** Bu bölümde anlatılan özellikler hakkında daha fazla bilgi için, sabit diskinizde ya da [support.dell.com/manuals](http://support.dell.com/manuals) adresinde bulunan Dell Destek web sitesinde bulunan *Dell Teknoloji Kılavuzu*'na bakın.

## Verimlilik ve İletişim

Bilgisayarınızı kullanarak sunum, broşür, tebrik kartı, el ilanı ve tablolar yaratabilirsiniz. Dijital fotoğrafları ve görüntüleri de düzenleyebilir ve görüntüleyebilirsiniz. Bilgisayarınızda yüklü olan yazılımın satın alma emrini denetleyin.

İnternet'e bağlandıktan sonra, web sitelerine erişebilir, bir e-posta hesabı kurabilir ve dosyaları karşıya veya karşıdan yükleyebilirsiniz.

## Eğlence ve Çoklu Ortam

 **NOT:** Bilgisayarınız dahili bir optik sürücüye sahip değildir. Disklerle ilgili işlemler için harici optik sürücü veya harici depolama aygıtı kullanın.

Bilgisayarınızı kullanarak video izleyebilir, oyun oynayabilir, kendi CD/DVD'lerinizi yaratabilir, müzik ve internet radyo istasyonlarını dinleyebilirsiniz.

Dijital fotoğraf makineleri ve cep telefonları gibi taşınabilir cihazlardaki resim ve video dosyalarını indirebilir ya da kopyalayabilirsiniz. İsteğe bağlı yazılım uygulamaları diske kaydedebilen, MP3 çalarlar ve portatif eğlence cihazları gibi taşınabilir cihazlara kaydedilen ya da bağlı TV'ler, projektörler ve ev sineması ekipmanlarında doğrudan oynatılabilen ve izlenebilen müzik ve video dosyalarını organize etmenizi ve yaratmanızı sağlar.

## Dell Dock

Dell Dock, sık kullanılan uygulamalara, dosyalara ve klasörlere kolay erişmenizi sağlayan bir grup simgeden oluşur. Aşağıdakileri gerçekleştirerek Dock'u kişiselleştirebilirsiniz:

- Simge ekleme veya kaldırma
- Dock'ın rengini ve konumunu değiştirme
- İlişkili simgeleri kategorilere ayırıp gruplama
- Simgelerin çalışma biçimini değiştirme



### Kategori Ekleme

1. Dock'u sağ tıklayın, **Kategori**→ **Ekle**'yi tıklayın. **Kategori Ekle/Düzenle** penceresi görüntülenir.
2. **Başlık** alanına kategori için bir başlık girin.
3. **Bir resim seç**: kutusundan kategoriye bir simge seçin .
4. **Kaydet**'i tıklayın.

### Simge Ekleme

Bir simgeyi sürükleyin ve Dock veya kategoriye bırakın.

### Bir Kategori veya Simgeyi Kaldırma

1. Dock'taki kategoriye veya simgeyi sağ tıklayın ve **Kısayolu sil** ya da **Kategoriye sil** öğesini tıklayın.
2. Ekrandaki yönergeleri izleyin.

### Dock'ı Kişiselleştirme

1. Dock'u sağ tıklayın ve ardından **Gelişmiş Ayar...**'i tıklayın.
2. Dock'u kişiselleştirmek için istenen öğeyi seçin.

## Dell DataSafe Çevrimiçi Yedekleme

 **NOT:** Dell DataSafe Çevrimiçi Yedekleme, tüm bölgelerde bulunmayabilir.

 **NOT:** Hızlı yükleme/indirme hızları için bir geniş bant bağlantısı tavsiye edilir.

Dell DataSafe Online, verilerinizi ve diğer önemli dosyalarınızı hırsızlık, yangın veya doğal felaketler gibi kötü kazalardan korumaya yardım eden otomatik bir yedekleme ve kurtarma servisedir. Hizmete, parola-korumalı bir hesap kullanarak bilgisayarınızdan erişebilirsiniz.

Daha fazla bilgi için, [delldatasafe.com](http://delldatasafe.com) adresine gidin.

Yedeklemeleri zamanlamak için:

1. Görev çubuğundaki Dell DataSafe Online simgesini  tıklatın.
2. Ekranda görünen yönergeleri uygulayın.



## Sorunları Çözme

Bu bölümde bilgisayarınızla ilgili sorun giderme bilgileri verilmektedir. Aşağıdaki yönergeleri kullanarak sorununuzu çözemezseniz, 46. sayfadaki "Destek Araçlarını Kullanma" ya da 71. sayfadaki "Dell'e Başvurma" adlı bölümlere bakın.

 **UYARI: Bilgisayarın kapağını sadece eğitimli servis çalışanları açmalıdır. Gelişmiş servis talimatları için bkz. [support.dell.com/manuals](http://support.dell.com/manuals) adresindeki *Servis El Kitabı*.**

## Sesli Uyarı Kodları

Bilgisayarınız, hata veya sorun olması halinde, başlatma sırasında bir dizi uyarı sesi çıkarabilir. Sesli uyarı kodu adı verilen sesli uyarı dizileri bir sorunu belirtir. Sesli uyarı kodunu not alın ve Dell'e başvurun (71. sayfadaki "Dell'e Başvurma" bölümüne bakın).

 **NOT:** Parça değiştirmek için [support.dell.com/manuals](http://support.dell.com/manuals) adresindeki *Servis El Kitabı*'na bakın.

Sesli Uyarı Kodu	Olası Sorun
Bir	Olası sistem kartı arızası — BIOS ROM sağlama toplamı arızası
İki	RAM algılanmadı <b>NOT:</b> Bellek modülünü taktıysanız veya değiştirdiyse, bellek modülünün düzgün bir şekilde yerine oturduğundan emin olun.
Üç	Olası sistem kartı arızası — Yonga kümesi hatası
Dört	RAM okuma/yazma arızası
Beş	Gerçek Zamanlı Saat arızası
Altı	Ekran kartı veya yonga arızası
Yedi	İşlemci arızası
Sekiz	Ekran arızası

## Ağ Sorunları

### Kablosuz Bağlantılar

#### Kablosuz ağ bağlantısı kesilirse —

Kablosuz yönlendirici çevrimdışı ya da bilgisayarınızdaki kablosuz bağlantı özelliği devre dışı bırakılmıştır.

- Kablosuz yönlendiricinizin açık ve veri kaynağınıza (kablolu modem ya da ağ hub'ı) bağlı olup olmadığını kontrol edin.
- Bilgisayarınızda kablosuzun etkinleştirilmiş olduğundan emin olun (bkz. sayfa 14 "Kablosuzu Etkinleştirin veya Devre Dışı Bırakın").
- Kablosuz yönlendiriciyle olan bağlantınızı yeniden kurun (16. sayfadaki "Kablosuz Bağlantı Kurma" bölümüne bakın).
- Girişim kablosuz bağlantınızı engelliyor ya da etkiliyor olabilir. Bilgisayarınızı kablosuz yönlendiriciye daha yakın bir yere taşımayı deneyin.

## Kablolu Bağlantılar

**Ağ bağlantısı kesilirse** — Kablo gevşektir ya da zarar görmüştür.

- Kablonun takılı olduğundan ve zarar görmediğinden emin olmak için kabloyu kontrol edin.
- Entegre ağ konnektöründeki bağlantı bütünlüğü ışığı bağlantınızın çalışır durumda olduğunu doğrulamanızı sağlar ve durumla ilgili bilgi verir:
  - Yeşil — 10-Mb/sn ağ ve bilgisayar arasında iyi bir bağlantı var.
  - Amber — 100 Mb/sn ağ ve bilgisayar arasında iyi bir bağlantı var.
  - Kapalı — Bilgisayar ağa fiziksel bir bağlantı algılayamadı. Yardım için, ağ yöneticinize veya ISS'inize baş vurun.



**NOT:** Ağ konnektöründeki bağlantı bütünlüğü ışığı sadece kablolu ağ bağlantısı içindir. Bağlantı bütünlüğü ışığı kablolu bağlantıların durumu ile ilgili bilgi vermez.

## Güç Sorunları

**Güç ışığı yanmıyorsa** — Bilgisayarınız ya kapalıdır, hazırda beklet modundadır, veya elektrik gitmiyordur.

- Güç düğmesine basın. Bilgisayarınız kapalı veya uyku modundaydıysa normal çalışmasına döner.
- AC adaptörünü çıkarıp hem bilgisayarın güç konnektörüne hem de elektrik prizine tekrar takın.
- AC adaptörü çok çıkışlı bir elektrik prizine bağlıysa, prizinin elektrik prizine takılı ve açık olduğundan emin olun.
- Bilgisayarın doğru çalıştığından emin olmak için güç koruma aygıtlarını, çok çıkışlı elektrik prizlerini ve elektrik uzatma kablolarını geçici olarak devre dışı bırakın.
- Elektrik prizine lamba gibi başka bir cihaz takarak, prizinin sorunsuz çalıştığından emin olun.

## Sorunları Çözme

- AC adaptör bağlantılarını denetleyin. AC adaptörün üzerinde bir ışık varsa, bu ışığın yandığından emin olun.

**Güç/pil gösterge ışığı kesintisiz beyaz veya aralıklı beyazsa ve bilgisayar yanıt vermiyorsa** — Bilgisayar kapalı, bekleme modunda ya da ekran yanıt vermiyor olabilir.

- Normal işleme devam etmek için klavyede bir tuşa basın, bağlı fareyi veya dokunmatik yüzey üzerindeki parmağınızı oynatın ya da güç düğmesine basın.
- Ekran yanıt vermiyorsa bilgisayar kapanana kadar güç düğmesine basın ve ardından bilgisayarı yeniden açın.
- Sorun devam ederse Dell'e başvurun (71. sayfadaki "Dell'e Başvurma" bölümüne bakın).

## **Bilgisayarınızın sinyalleri almasını engelleyen bir girişim ile karşılaşsanız**

— İstenmeyen bir sinyal diğer sinyalleri etkileyerek ya da engelleyerek girişime neden oluyor. Girişimin bazı olası nedenleri aşağıda belirtilmiştir:

- Güç, klavye ve fare uzatma kabloları.
- Çok çıkışlı elektrik prizine çok fazla aygıt bağlı.
- Aynı elektrik prizine çok çıkışlı elektrik prizleri bağlanmış.

## Bellek Sorunları

### Yetersiz bellek mesajı alırsanız —

- Açık dosyaları kaydedip kapatın ve kullanmadığınız açık programlardan çıkın ve sorunun giderilip giderilmediğine bakın.
- En az bellek gereksinimleri için yazılım belgelerine bakın. Gerekirse, ek bellek takın (bkz *Servis El Kitabı* [support.dell.com/manuals](http://support.dell.com/manuals)).
- Bellek modülünü (modüllerini) konnektör(ler)e yeniden takın ([support.dell.com/manuals](http://support.dell.com/manuals) adresindeki *Servis El Kitabı*'na bakın).
- Sorun devam ederse Dell'e başvurun (71. sayfadaki "Dell'e Başvurma" bölümüne bakın).

### Başka bellek sorunlarıyla karşılaşılırsanız —

- Dell Diagnostics programını çalıştırın (50. sayfadaki "Dell Diagnostics programı" adlı bölüme bakın).
- Sorun devam ederse Dell'e başvurun (71. sayfadaki "Dell'e Başvurma" bölümüne bakın).

## Kilitlenmeler ve Yazılım Sorunları

**Bilgisayar başlatılamıyorsa** — AC adaptörünü bilgisayara ve prize sıkıca takılı olduğundan emin olun.

**Bir program yanıt vermiyorsa** —

Programı sonlandırma:

1. Aynı anda <Ctrl><Shift><Esc> tuşlarına basın.
2. **Uygulamalar'**ı tıklatın.
3. Yanıt vermeyen programı seçin
4. **Görevi Sonlandır'**ı tıklatın.

**Bir program sürekli çakışmaya neden oluyorsa** — Yazılımın belgelerine göz atın. Gerekirse programı kaldırıp yeniden yükleyin.

 **NOT:** Yazılımın kurulum yönergeleri genellikle yazılımın belgelerinde veya CD'de bulunur.

**Bilgisayar yanıt vermiyorsa veya sabit bir mavi ekran belirmişse** —

 **DİKKAT:** İşletim sistemi yoluyla **bir kapatma yapamazsanız verileri kaybedebilirsiniz.**

Clavyenizdeki bir tuşa basarak veya fareni hareket ettirerek bir yanıt alamıyorsanız, güç düğmesini bilgisayar kapanana kadar en az 8 - 10 saniye basılı tutun ve ardından bilgisayarınızı yeniden başlatın.

## Bir program Microsoft® Windows® işletim sisteminin önceki bir sürümü için tasarlanmışsa —

Program Uyumluluk Sihirbazı'nı çalıştırın  
Program Uyumluluk Sihirbazı, bir programı, Microsoft Windows işletim sisteminin önceki sürümlerine ait bir ortama benzer bir ortamda çalışacak şekilde yapılandırır.

Program Uyumluluk Sihirbazı'nı çalıştırmak için:

**1. Başlat**  → **Denetim Masası** → **Programlar** → **Windows'un eski sürümleri için yapılmış programları çalıştır.**

**2. Hoş geldiniz ekranında İleri'yi tıklatın.**

**3. Ekrandaki yönergeleri izleyin.**

## Başka yazılım sorunlarınız varsa —

- Dosyalarınızı hemen yedekleyin.
- Sabit sürücü veya CD'leri denetlemek için bir virüs tarama programı kullanın.

- Açık dosya veya programları kaydedip kapatın ve bilgisayarınızı **Başlat**  menüsünden kapatın.
- Sorun giderme bilgileri için yazılım belgelerine bakın veya yazılım üreticisine başvurun:
  - Programın bilgisayarınızda yüklü işletim sistemi ile uyumluluğundan emin olun.
  - Bilgisayarınızın yazılımı çalıştırmak için en düşük donanım gereksinimlerini karşıladığından emin olun. Bilgi için yazılım belgelerine bakın.
  - Programın yüklendiğinden ve uygun şekilde yapılandırıldığından emin olun.
  - Aygıt sürücülerinin programla çakışmadığından emin olun.
  - Gerekirse programı kaldırıp yeniden yükleyin.

# Destek Araçlarını Kullanma

## Dell Destek Merkezi

**Dell Destek Merkezi** ihtiyaç duyduğunuz servis, destek ve sisteme özel bilgileri bulmanıza yardım eder.

Uygulamayı başlatmak için görev çubuğunda  simgesini tıklatın.

**Dell Destek Merkezi** giriş sayfasında bilgisayarınızın model numarası, servis etiketi, hızlı servis kodu ve servis iletişim bilgileri görüntülenir.

Giriş sayfası, aşağıdakilere erişmek için de bağlantılar içerir:



**Self Help** (Sorun Giderme, Güvenlik, Sistem Performansı, Ağ/İnternet, Yedekleme/Kurtarma ve Windows işletim sistemi)



**Uyarılar** (bilgisayarınızla ilgili teknik destek uyarıları)



**Dell Desteği** (DellConnect™ ile Teknik Destek, Müşteri Hizmetleri, Eğitim ve Öğreticiler, Solution Station™ ile Nasıl Yapılır Yardımı ve PC CheckUp ile Çevrimiçi Tarama)



**Sisteminiz Hakkında** (Sistem Belgeleri, Garanti Bilgileri, Sistem Bilgileri, Yükseltmeler ve Aksesuarlar)

**Dell Destek Merkezi** ve kullanılabilir destek araçları hakkında daha fazla bilgi için, [support.dell.com](http://support.dell.com) sitesindeki **Servisler** sekmesini tıklatın.



## Dell İndirmelerim

 **NOT:** Dell İndirmelerim, tüm bölgelerde bulunmayabilir.

Yeni bilgisayarınıza önceden yüklenmiş bazı yazılımlar bir yedekleme CD veya DVD'si içermez. Bu yazılım Dell İndirmelerimde mevcuttur. Bu web sitesinden yeniden yüklemek veya kendi yedekleme ortamınızı oluşturmak için kullanılabilir yazılımları indirebilirsiniz.

Dell İndirmelerim'e kaydolmak ve kullanmak için:

1. **downloadstore.dell.com/media** adresine gidin.
2. Kaydolmak ve yazılımı indirmek için ekrandaki yönergeleri izleyin.
3. Yeniden kurun veya gelecekte kullanmak amacıyla yazılımın yedekleme ortamı oluşturun.

## Sistem İletileri

Bilgisayarınızda bir sorun ya da bir hata varsa, sorunun ya da hatanın nedenini ve sorunu gidermek için yapılması gerekenleri saptamanıza yardımcı olacak bir Sistem Mesajı görüntülenebilir.

 **NOT:** Aldığınız ileti aşağıdaki örnekler arasında değilse, işletim sisteminin veya ileti görüntülediğinde çalışmakta olan programın belgelerine bakın. Alternatif olarak sabit sürücünüzde veya **support.dell.com/manuals** adresinde bulunan *Dell Teknoloji Kılavuzu*'na bakabilir ya da destek için 71. sayfadaki "Dell'e Başvurma" adlı bölüme bakın.

**Dikkat! Bu sistemde önceki önyükleme teşebbüsleri [nnnn] denetim noktasında başarısız oldu. Bu sorunu çözmeye konusunda yardım için, lütfen bu denetim noktasını not edin ve Dell**

**Teknik Desteği'ne başvurun** — Bilgisayar aynı hata için arka arkaya üç defa önyükleme işlemini başaramadı. Yardım için Dell'e başvurun (71. sayfadaki "Dell'e Başvurma" adlı bölüme bakın).

**CMOS sağlama toplamı hatası** — Olası sistem kartı hatası veya RTC pil gücü düşük. Pili değiştirin (**support.dell.com/manuals adresindeki Servis El Kitabı'na bakın**). Yardım için Dell'e başvurun (71. sayfadaki "Dell'e Başvurma" adlı bölüme bakın).

**Sabit disk sürücü arızası** — POST sırasında olası sabit disk arızası. Yardım için Dell'e başvurun (71. sayfadaki "Dell'e Başvurma" adlı bölüme bakın).

**Sabit disk sürücü okuma arızası** — Sabit disk ön yükleme sınavı sırasında olası sabit disk arızası. Yardım için Dell'e başvurun (71. sayfadaki "Dell'e Başvurma" adlı bölüme bakın).

**İşlemci fanı** — İşlemci fanı arızalandı. CPU fanı değişimi (bkz. **support.dell.com/manuals**) adresindeki *Servis kılavuzu*).

**Klavye hatası** — Klavye hatası ya da gevşek kablo.

Klavye değiştirmek için **support.dell.com/manuals** adresindeki *Servis El Kitabı'na* bakın.

**Hiçbir önyükleme aygıtı yok** — Sabit sürücüde önyüklenebilir bölüm yok, sabit sürücü kablosu gevşek ya da önyüklenebilir bir aygıt yok.

- Önyükleme aygıtınız sabit disk sürücüsü ise, kabloların bağlı, sürücünün doğru şekilde takılmış ve önyüklenebilir aygıt olarak bölümlendirilmiş olduğundan emin olun.
- Sistem kurulumuna girin ve önyükleme sırası bilgisayarın doğru olduğundan emin olun (sabit sürücünüzde veya [support.dell.com/manuals](http://support.dell.com/manuals) adresinde bulunan *Dell Teknoloji Kılavuzu*'na bakın).

**Süreölçer sesi kesintisi yok** — Sistem kartı üzerindeki yonga veya anakart arızalı olabilir. Yardım için Dell'e başvurun (71. sayfadaki "Dell'e Başvurma" adlı bölüme bakın).

**USB aşırı akım hatası** — USB aygıtını çıkarın. USB aygıtınızın düzgün çalışması için daha fazla güce ihtiyacı var. USB aygıtınızı bağlamak için harici bir güç kaynağı kullanın ya da aygıtınızın iki USB kablosu varsa, her ikisini de bağlayın.

**DİKKAT – Sabit Disk Sürücüsü KENDİ KENDİNE İZLEME SİSTEMİ bir parametrenin normal çalışma aralığını aştığını bildirdi. Dell rsize verilerinizi düzenli olarak yedeklemenizi önerir. Aralık dışında çalışan bir parametre olası sabit disk sürücü göstergesi olabilir veya olmayabilir** — S.M.A.R.T hatası, olası sabit disk sürücü hatası. Yardım için Dell'e başvurun (71. sayfadaki "Dell'e Başvurma" adlı bölüme bakın).

### Donanım Sorun Giderici



İşletim sistemi kurulumu sırasında bir aygıt algılanamazsa veya algılandığı halde, yanlış yapılandırılırsa, uyumsuzluğu çözmek için **Donanım Sorun Giderici**'yi kullanabilirsiniz.

Donanım Sorun Giderici'yi başlatmak için:

1. **Start**  → **Yardım ve Destek**'i tıklatın.
2. Arama kutusuna `donanım sorunu giderme` yazın ve aramayı başlatmak için <Enter> tuşuna basın.
3. Arama sonuçlarında sorunu en iyi şekilde tanımlayan seçeneği belirleyin ve kalan sorun giderme adımlarını izleyin.

### Dell Diagnostics

Bilgisayarınızla ilgili bir sorun yaşarsanız, teknik yardım için Dell'e başvurmadan önce "Kilitlenmeler ve Yazılım Sorunları" bölümündeki gerekli kontrolleri yapın (bkz.44) ve Dell Diagnostics'i çalıştırın.

-  **NOT:** Dell Diagnostics yalnızca Dell bilgisayarlarda çalışır.
-  **NOT:** *Drivers and Utilities* (Sürücüler ve Yardımcı Programlar) CD'si bilgisayarınızla birlikte verilmeyebilir.

Sınamak istediğiniz aygıtın sistem ayarlar programında görüntülediğinden ve etkin olduğundan emin olun. Sistem Kur (BIOS) programına girmek için POST (açılış sırasında kendi kendini sınama) esnasında <F2> tuşuna basın.

Sabit disk sürücünüzden veya *Drivers and Utilities* (Sürücüler ve Yardımcı Programlar) CD'sinden Dell Diagnostics programını başlatın.

## Dell Diagnostics Programını Sabit Sürücünüzden Başlatma

Dell Diagnostics programı sabit disk sürücünüzde gizli bir tanılama yardımcı programı bölümündedir.

 **NOT:** Bilgisayarınızın ekranında herhangi bir şey görüntülenemiyorsa, (71. sayfadaki "Dell'e Başvurma" adlı bölüme bakın).

1. Bilgisayarın sorunsuz şekilde çalışan bir elektrik prizine bağlı olduğundan emin olun.
2. Bilgisayarınızı açın (veya yeniden başlatın).
3. DELL™ logosu görüldüğünde hemen <F12> tuşuna basın. Önyükleme menüsünde **Diagnostics** 'i seçin ve <Enter> tuşuna basın. Bu bilgisayarınızda Önyükleme Öncesi Sistem Yardımını (PSA) çağıracaktır.

 **NOT:** Çok uzun süre bekler ve işletim sistemi logosunu görürseniz, Microsoft® Windows® masaüstü görünene kadar beklemeye devam edin ve sonra bilgisayarınızı kapatıp yeniden deneyin.

 **NOT:** Hiçbir tanılama yardımcı programı bölümü bulunamadığını belirten bir ileti görürseniz, Dell Diagnostics programını *Drivers and Utilities* (Sürücüler ve Yardımcı Programlar) ortamından başlatın.

*PSA çalıştırılırsa:*

- a. PSA testleri yürütmeye başlayacaktır.
- b. PSA başarılı bir şekilde tamamlanırsa, aşağıdaki mesaj görüntülenir: "Şu ana kadar bu sistemle ilgili herhangi bir hata bulunmadı. Kalan bellek sınamalarını gerçekleştirmek istiyor musunuz? Bu işlem, 30 dakika civarı veya daha fazla zaman alacaktır. Devam etmek istiyor musunuz? (Önerilir)."

## Destek Araçlarını Kullanma

- c. Bellek sorunları yaşıyorsanız <y>, yaşamıyorsanız <n> tuşuna basın. Aşağıdaki mesaj görüntülenir: "Dell Tanılama Yardımcı Programı Bölümü Önyükleniyor. Devam etmek için herhangi bir tuşa basın."
- d. **Bir Seçenek Belirleyin** penceresine gitmek için herhangi bir tuşa basın.

### *PSA çalıştırılmazsa:*

Sabit sürücünüz üzerinde diagnostic yardımcı programı bölümünden Dell Diagnostics'i başlatmak için herhangi bir tuşa basın ve **Choose An Option** (Bir Seçenek Belirleyin) penceresine gidin.

4. Uygulamak istediğiniz sınamayı seçin.
5. Sınama sırasında bir sorunla karşılaşırsanız hata koduyla birlikte bir ileti ve sorunun tanımı ekranınızda belirecektir. Hata kodunu ve sorun tanımını not alın ve Dell'e başvurun (71. sayfadaki "Dell'e Başvurma" bölümüne bakın).

 **NOT:** Bilgisayarınızın Service Tag (Servis Etiketi) numarası, her sınama ekranının en üstünde görüntülenir. Servis Etiketi, Dell'e başvurduğunuzda bilgisayarınızı tanımlamanıza yardımcı olur.

6. Sınamalar tamamlandığında **Bir Seçenek Belirleyin** penceresine dönmek için sınama ekranını kapatın.
7. Dell Diagnostics programından çıkmak ve bilgisayarı yeniden başlatmak için **ÇIKIŞ**'i tıklatın.

## Dell Diagnostics Programını Drivers and Utilities (Sürücüler ve Yardımcı Programlar) CD'sinden Başlatma

- ✎ **NOT:** *Drivers and Utilities* (Sürücüler ve Yardımcı Programlar) CD'si bilgisayarınızla birlikte verilmeyebilir.
  - ✎ **NOT:** Bilgisayarınız dahili bir optik sürücüye sahip değildir. Disklerle ilgili işlemler için harici optik sürücü veya harici depolama aygıtı kullanın.
1. *Drivers and Utilities* CD'sini yerleştirin.
  2. Bilgisayarınızı kapatın ve yeniden başlatın.  
DELL logosu görüntülenir  
görüntülenmez, <F12> tuşuna basın.
  - ✎ **NOT:** Çok uzun süre bekler ve işletim sistemi logosunu görürseniz, Microsoft® Windows® masaüstü görünene kadar beklemeye devam edin ve sonra bilgisayarınızı kapatıp yeniden deneyin.

- ✎ **NOT:** Sonraki adımlar, önyükleme sırasını yalnızca bir kez değiştirir. Sonraki başlatmada, bilgisayar sistem kurulumu programında belirtilen aygıtlara göre önyükleme yapar.
3. Önyükleme aygıtı listesi görüldüğünde, **CD/DVD/CD-RW** seçeneğini vurgulayın ve <Enter> tuşuna basın.
  4. Görüntülenen menüden **Boot from CD-ROM** (CD-ROM'dan başlat) seçeneğini belirtin ve <Enter> tuşuna basın.
  5. CD menüsünü başlatmak için 1 yazın ve ilerlemek için <Enter> tuşuna basın.
  6. Numaralı listeden **Run the 32 Bit Dell Diagnostics**'i (32 Bit Dell Diagnostics Programını Çalıştır) seçin. Birden çok sürüm listelenmişse, bilgisayarınıza uygun sürümü seçin.
  7. Uygulamak istediğiniz sınamayı seçin.

## Destek Araçlarını Kullanma

8. Sınama sırasında bir sorunla karşılaşılırsanız hata koduyla birlikte bir ileti ve sorunun tanımı ekranınızda belirecektir. Hata kodunu ve sorun tanımını not alın ve Dell'e başvurun (71. sayfadaki "Dell'e Başvurma" bölümüne bakın).
-  **NOT:** Bilgisayarınızın Service Tag (Servis Etiketi) numarası, her sınama ekranının en üstünde görüntülenir. Servis Etiketi, Dell'e başvurduğunuzda bilgisayarınızı tanımlamanıza yardımcı olur.
9. Sınamalar tamamlandığında **Bir Seçenek Belirleyin** penceresine dönmek için sınama ekranını kapatın.
10. Dell Diagnostics programından çıkmak için ve bilgisayarınızı yeniden başlatmak için **Exit** (Çıkış) öğesini tıklatın.
11. *Drivers and Utilities* (Sürücüler ve Yardımcı Programlar) CD'sini çıkarın.



# İşletim Sisteminizi Geri Yükleme

Aşağıdaki seçenekleri kullanarak bilgisayarınızdaki işletim sistemini geri yükleyebilirsiniz:

**⚠ DİKKAT: Dell Factory Image Restore veya *İşletim Sistemi* diskini kullanmak bilgisayarınızdaki tüm dosyaları kalıcı olarak siler. Mümkünse, bu seçenekleri kullanmadan önce veri dosyalarınızı yedekleyin.**

Seçenek	Öncelikli çözüm olarak
Sistem Geri Yükleme	seçeneğini kullanın
Dell DataSafe Local Backup	Sistem Geri Yükleme sorununuzu çözmediği zaman
Sistem kurtarma ortamı	işletim sistemi arızası Sistem Geri Yükleme ve DataSafe Local Backup kullanımını engellediği zaman yeni takılmış bir sabit sürücüye fabrika imajını yüklerken
Dell Factory Image Restore	bilgisayarınızı satın aldığınız sıradaki çalışma durumuna geri yüklemek için
<i>Operating System (İşletim Sistemi)</i> diski	bilgisayarınıza sadece işletim sistemini tekrar yüklemek için

**✎ NOT: *İşletim Sistemi* diski bilgisayarınızla birlikte verilmeyebilir.**

### Sistem Geri Yükleme

Windows işletim sistemleri, donanıma, yazılıma veya sistem ayarlarına yapılan değişiklikler bilgisayarı istenmeyen bir sistem durumuna getirmişse, bilgisayarınızı önceki bir sistem durumuna geri yüklemenizi (veri dosyalarını etkilemeden) sağlayan System Restore (Sistem Geri Yükleme) seçeneğini sağlar. Sistem Geri Yükleme seçeneğinin bilgisayarınızda yaptığı hiçbir değişiklik geri alınamaz.

△ **DİKKAT: Veri dosyalarınız düzenli olarak yedekleyin. System Restore (Sistem Geri Yükleme), veri dosyalarınızı izlemez veya kurtarmaz.**

### Sistem Geri Yükleme Uygulamasını Başlatma

1. **Start**  (Başlat) seçeneğini tıklayın.
2. Arama kutusuna *Sistem Geri Yükleme* yazın ve <Enter> tuşuna basın.
- **NOT: User Account Control** (Kullanıcı Hesabı Denetimi) penceresi açılabilir. Bilgisayarda bir yöneticiyseniz, **Devam'**ı tıklayın; aksi takdirde istediğiniz eyleme devam etmek için yöneticiye başvurun.
3. **İleri'**yi tıklayın ve ekranda görüntülenen komutları izleyin.

Sistem Geri Yükleme özelliğinin sorununuzu çözmemesi durumunda son sistem geri yüklemeyi geri alabilirsiniz.

## Son Sistem Geri Yüklemeyi Geri Alma

 **NOT:** Son sistem geri yüklemesini geri almadan önce, açık dosyaları kaydedip kapatın ve açık programlardan çıkın. Sistem geri yükleme bitene kadar herhangi bir dosyayı veya programı değiştirmeyin, açmayın veya silmeyin.

1. **Start**  (Başlat) seçeneğini tıklatın.
2. Arama kutusuna `Sistem Geri Yükleme` yazın ve <Enter> tuşuna basın.
3. **Son geri yüklememi geri al** öğesini tıklatın ve **İleri** seçeneğini tıklatın ve ekranındaki yönergeleri izleyin.

## Dell DataSafe Local Backup

 **DİKKAT:** Dell DataSafe Local Backup kullanmak tüm programı ve bilgisayarınızı aldıktan sonra yüklediğiniz tüm sürücüler kalıcı olarak kaldırır. Dell DataSafe Local Backup'ı kullanmadan önce bilgisayarınıza yüklemeniz gereken uygulamalar için yedekleme ortamı hazırlayın. Dell DataSafe Local Backup özelliğini sadece Sistem Geri Yükleme ile işletim sistemi sorununuzu çözemediğinizde kullanın.

 **DİKKAT:** Dell Datasafe Local Backup bilgisayarınızdaki veri dosyalarını korumak için tasarlanmış olsa da, Dell Datasafe Local Backup kullanmadan önce veri dosyalarınızı yedeklemeniz önerilir.

 **NOT:** Dell DataSafe Local Backup, tüm bölgelerde bulunmayabilir.

## İşletim Sisteminizi Geri Yükleme

 **NOT:** Dell DataSafe Local Backup bilgisayarınızda kullanılabilir değilse, Dell Factory Image Restore'u kullanın (işletim sisteminizi geri yüklemek için bkz. "Dell Factory Image Restore" sayfa 61).

Dell DataSafe Local Backup'ı, sabit sürücünüzü, veri dosyalarını koruyarak, bilgisayarı satın aldığınız sıradaki çalışma durumuna geri yüklemek için kullanabilirsiniz.

Dell DataSafe Local Backup şunları yapmanızı sağlar:

- Bilgisayarınızı yedekleme ve önceki bir çalışma durumuna getirme
- Sistem kurtarma ortamı oluşturma

## Dell DataSafe Local Backup Basic

Veri dosyalarını koruyarak fabrika imajını geri yüklemek için:

1. Bilgisayarınızı kapatın.
2. Bilgisayarınıza bağlı tüm aygıtları (USB sürücü, yazıcı vb) ayırın ve yakın zamanda eklenmiş tüm dahili donanımları sökün.
3. Bilgisayarınızı açın.

 **NOT:** AC adaptörünü çıkartmayın.

4. DELL™ logosu görüldüğünde, **Gelişmiş Önyükleme Seçenekleri** penceresine erişmek için <F8> tuşuna birkaç defa basın.

**NOT:** Çok uzun süre bekler ve işletim sistemi logosunu görürseniz, Microsoft® Windows® masaüstü görünene kadar beklemeye devam edin ve sonra bilgisayarınızı kapatıp yeniden deneyin.

**5. Bilgisayarınızı Onarın** seçeneğini belirleyin.

**6. Dell Factory Image Recovery ve DataSafe Seçenekleri**'ni belirleyin ve ekrandaki yönergeleri izleyin.

**NOT:** Geri yükleme işlemi, geri yüklenecek verinin boyutuna bağlı olarak bir saat veya daha fazla sürebilir.

**NOT:** Daha fazla bilgi için **support.dell.com** adresindeki bilgi tabanı makale no. 353560'a bakın.

## Dell DataSafe Local Backup Professional'a Yükseltme

**NOT:** Satın alırken sipariş ettiyseniz Dell DataSafe Local Backup Professional bilgisayarınızda kurulu olabilir.

Dell DataSafe Local Backup Professional aşağıdakileri yapmanıza izin veren ek özellikler sağlar:

- Bilgisayarınızı dosya tiplerine göre yedekleme ve geri yükleme
- Dosyaları bir yerel depolama aygıtına yedekleme
- Otomatik yedekleme programlama

Dell DataSafe Local Backup Professional'a Yükseltmek için:

1. Görev çubuğundaki Dell DataSafe Local Backup simgesini  çift tıklatın.
2. **ŞİMDİ YÜKSELT!** ögesini tıklatın
3. Yükseltmeyi tamamlamak için ekrandaki yönergeleri izleyin.

### Sistem Kurtarma Ortamı

△ **DİKKAT:** Sistem kurtarma ortamı bilgisayarınızdaki veri dosyalarını korumak için tasarlanmış olsa da, sistem kurtarma ortamını kullanmadan önce veri dosyalarınızı yedeklemeniz önerilir.

Sistem kurtarma ortamını, sabit sürücünüzü, bilgisayarınızdaki veri dosyalarını koruyarak, bilgisayarı satın aldığınız sıradaki çalışma durumuna geri yüklemek için kullanabilirsiniz.

Aşağıdaki durumlarda sistem kurtarma ortamını kullanın:

- İşletim sistemi arızası bilgisayarınızda yüklü olan kurtarma seçeneklerinin kullanımını engellediğinde.
- Verilerin geri yüklenmesini engelleyen sabit sürücü arızası meydana geldiğinde.

Sistem kurtarma ortamını kullanarak bilgisayarınızın fabrika imajını geri yüklemek için:

1. Sistem kurtarma diskini veya USB belleği takın ve bilgisayarı yeniden başlatın.
2. DELL™ logosu görüldüğünde hemen <F12> tuşuna basın.

■ **NOT:** Çok uzun süre bekler ve işletim sistemi logosunu görürseniz, Microsoft® Windows® masaüstü görünene kadar beklemeye devam edin ve sonra bilgisayarınızı kapatıp yeniden deneyin.

3. Listedeki uygun önyükleme aygıtını seçin ve <Enter> öğesine basın.
4. Kurtarma işlemini tamamlamak için ekrandaki yönergeleri izleyin.

## Dell Factory Image Restore

△ **DİKKAT:** Dell Factory Image Restore kullanıldığında sabit sürücünüzdeki tüm veriler kalıcı olarak silinir ve bilgisayarınızı aldıktan sonra yüklediğiniz tüm programlar veya sürücüler kaldırılır. Mümkünse, bu seçenekleri kullanmadan önce verilerinizi yedekleyin. Dell Factory Image Restore özelliğini sadece Sistem Geri Yükleme ile işletim sistemi sorununuzu çözemediğinizde kullanın.

✎ **NOT:** Dell Factory Image Restore uygulaması bazı ülkelerde veya bazı bilgisayarlarda kullanılamayabilir.

✎ **NOT:** Dell Factory Image Restore bilgisayarınızda kullanılabilir değilse, Dell DataSafe Local Backup'ı kullanın (işletim sisteminizi geri yüklemek için bkz. "Dell DataSafe Local Backup" sayfa 57).

Dell Factory Image Restore işlevini işletim sisteminizi geri yüklemek için son yöntem olarak kullanın. Bu seçenek, sabit sürücünüzü bilgisayarınızı ilk aldığınızdaki çalışma durumuna döndürür. Bilgisayarınızı aldıktan sonra eklediğiniz veri dosyaları dahil tüm program veya dosyalar sabit sürücüden kalıcı olarak silinir. Veri dosyaları belgeleri, elektronik tabloları, e-posta mesajlarını, dijital fotoğrafları, müzik dosyalarını vb. içerir. Mümkünse, Dell Factory Image Restore uygulamasını kullanmadan önce tüm verileri yedekleyin.

### Dell Factory Image Restore Uygulamasını Başlatma

1. Bilgisayarı açın.
2. DELL™ logosu görüldüğünde, **Gelişmiş Önyükleme Seçenekleri** penceresine erişmek için <F8> tuşuna birkaç defa basın.

## İşletim Sisteminizi Geri Yükleme

 **NOT:** Çok uzun süre bekler ve işletim sistemi logosunu görürseniz, Microsoft® Windows® masaüstü görünene kadar beklemeye devam edin ve sonra bilgisayarınızı kapatıp yeniden deneyin.

**3. Bilgisayarınızı Onarın** ögesini seçin. **Sistem Kurtarma Seçenekleri** penceresi görünür.

4. Bir klavye düzeni seçin ve **İleri**'yi tıklayın.

5. Kurtarma seçeneklerine erişmek için yerel kullanıcı olarak oturum açın. Komut istemine erişmek için **User name** (Kullanıcı Adı) alanına `administrator` (yönetici) yazın ve ardından **OK** (Tamam) seçeneğini tıklayın.

**6. Dell Fabrika Görüntüsü Geri Yükleme**'yi tıklayın. **Dell Factory Image Restore** karşılama ekranı görüntülenir.

 **NOT:** Yapılandırmanıza bağlı olarak **Dell Factory Tools** ve sonra **Dell Factory Image Restore** ögesini seçmeniz gerekebilir.

**7. İleri**'yi tıklayın. **Veri Silmeyi Onayla** ekranı görüntülenir.

 **NOT:** Dell Factory Image Restore ile devam etmek istemiyorsanız **İptal** düğmesini tıklayın.

**8. Sabit sürüyü yeniden biçimlendirmek** ve sistem yazılımını fabrika durumuna geri yüklemek istediğinizi onaylamak için onay kutusunu işaretleyin ve **İleri** düğmesini tıklayın.

Geri yükleme işlemi başlar ve tamamlanması beş dakika veya daha fazla sürebilir. İşletim sistemi ve fabrikada yüklenen uygulamalar fabrika konumuna döndürüldüğünde bir mesaj görüntülenir.

**9. Bilgisayarınızı yeniden başlatmak için Son**'u tıklayın.



# Yardım Alma

Bilgisayarınızda bir sorunla karşılaşırsanız, tanılamak için aşağıdaki adımları tamamlayın ve sorunu giderin:

1. Bilgisayarınızın yaşamakta olduğu sorunla ilgili bilgiler ve yordamlar için 39. sayfadaki "Sorunları Çözme" adlı bölüme bakın.
2. Daha fazla sorun giderme bilgisi için sabit sürücünüzde veya **support.dell.com/manuals** adresinde bulunan *Dell Teknoloji Kılavuzu*'na bakın.
3. Dell Diagnostics programını çalıştırma yordamları için, 50. sayfadaki "Dell Diagnostics programı" adlı bölüme bakın.
4. 70. sayfadaki "Tanı Denetim Listesi'ni" doldurun.
5. Kurulum ve sorun giderme yordamlarında yardım almak için, (**support.dell.com**) adresindeki Dell Destek sitesinde Dell'in çok çeşitli çevrimiçi hizmetlerini kullanabilirsiniz. Çevrimiçi Dell Destek sitesinin daha kapsamlı bir listesi için 65. sayfadaki "Çevrimiçi Hizmetler" adlı bölüme bakın.
6. Önceki adımlarda sorunu çözemiyorsanız, 69. sayfadaki "Aramadan Önce" adlı bölüme bakın.



**NOT:** Dell Destek hizmetini bilgisayardaki veya bilgisayarın yakınındaki bir telefondan ararsanız, destek personeli gerekli yordamlarda size yardımcı olabilir.

 **NOT:** Dell'in Hızlı Servis Kodu sistemi bütün ülkelerde bulunmayabilir.

Dell'in otomatik telefon sisteminden istendiğinde, çağrının doğrudan ilgili destek personeline yönlendirilebilmesi için Hızlı Servis Kodunuzu girin. Hızlı Servis Kodunuz yoksa **Dell Accessories** klasörünü açın, **Hızlı Servis Kodu** simgesini çift tıklatın ve yönergeleri izleyin.

 **NOT:** Hizmetlerin bazılarının ABD dışında kullanılabilirliği her zaman mümkün değildir. Yerel Dell temsilcisini arayıp kullanılabilirlik hakkında bilgi alın.

## Teknik Destek ve Müşteri Hizmetleri

Dell'in destek servisinden yararlanarak, Dell donanımlarına ilişkin sorularınıza yanıt alabilirsiniz. Destek personeli hızlı ve doğru yanıtlar verebilmek için bilgisayar tabanlı tanıları kullanır.

Dell'in destek servisine başvurmak için, önce 69. sayfadaki "Aramadan Önce" adlı bölüme, ardından da bölgeniz için geçerli iletişim bilgilerine göz atın ya da **support.dell.com** adresini ziyaret edin.

## DellConnect

DellConnect™, bir Dell hizmet ve desteğinin geniş bantlı bir bağlantı üzerinden bilgisayarınıza erişip, sorununuza tanı koymasını ve sizin denetiminizde onarılmasını sağlayan basit bir çevrimiçi erişim aracıdır. Daha fazla bilgi için [www.dell.com/dellconnect](http://www.dell.com/dellconnect) sitesine gidin.

## Çevrimiçi Hizmetler

Aşağıdaki web sitelerinden Dell ürünleri ve hizmetleri hakkında bilgi alabilirsiniz:

- [www.dell.com](http://www.dell.com)
- [www.dell.com/ap](http://www.dell.com/ap) (sadece Asya/Pasifik ülkeleri)
- [www.dell.com/jp](http://www.dell.com/jp) (sadece Japonya)
- [www.euro.dell.com](http://www.euro.dell.com) (sadece Avrupa)
- [www.dell.com/la](http://www.dell.com/la) (Latin Amerika ve Karayip ülkeleri)
- [www.dell.ca](http://www.dell.ca) (sadece Kanada)

Dell Destek hizmetlerine aşağıdaki web sitelerinden ve e-postayla erişebilirsiniz:

### Dell Destek web siteleri

- [support.dell.com](http://support.dell.com)
- [support.jp.dell.com](http://support.jp.dell.com) (sadece Japonya)
- [support.euro.dell.com](http://support.euro.dell.com) (sadece Avrupa)
- [supportapj.dell.com](http://supportapj.dell.com) (Sadece Pasifik Asya)

## Dell Destek e-posta adresleri:

- [mobile\\_support@us.dell.com](mailto:mobile_support@us.dell.com)
- [support@us.dell.com](mailto:support@us.dell.com)
- [la-techsupport@dell.com](mailto:la-techsupport@dell.com) (sadece Latin Amerika ve Karayip ülkeleri)
- [apsupport@dell.com](mailto:apsupport@dell.com) (sadece Asya/Pasifik ülkeleri)

## Dell Pazarlama ve Satış e-posta adresleri

- [apmarketing@dell.com](mailto:apmarketing@dell.com) (sadece Asya/Pasifik ülkeleri)
- [sales\\_canada@dell.com](mailto:sales_canada@dell.com) (sadece Kanada)

## Anonim dosya aktarım protokolü (FTP)

- [ftp.dell.com](http://ftp.dell.com)

Kullanıcı olarak oturum açma: `anonim` olarak oturum açın ve e-posta adresinizi ve parolanızı kullanın.

## Sipariş Durumu Otomatik Yanıt Hizmeti

Sipariş ettiğiniz herhangi bir Dell ürününün durumunu öğrenmek için, [support.dell.com](http://support.dell.com) sitesine gidebilir veya sipariş durumu otomatik yanıt servisini arayabilirsiniz. Sesli yanıt sistemi siparişinizi bulmak ve durumunu bildirmek için sizden bilgi ister.

Siparişinizle ilgili eksik parça, yanlış parça, hatalı fatura gibi sorunlar varsa, yardım almak için Dell'e başvurun. Görüşme sırasında faturanızı veya irsaliyeyi yanınızda bulundurun.

Bölgenizde arayabileceğiniz telefon numarası için 71. sayfadaki "Dell'e Başvurma" adlı bölüme bakın.

## Ürün Bilgileri

Dell'de bulunan diğer ürünler hakkında bilgi almanız gerekirse veya sipariş vermek isterseniz, [www.dell.com](http://www.dell.com) adresini ziyaret edin. Bölgenizden arayabileceğiniz telefon numarasını öğrenmek veya bir satış temsilcisiyle görüşmek için, bkz. "Dell'e Başvurma" sayfa 71.

## Garanti Altındaki ya da Kredi İle Satın Alınan Ürünleri Onarım İçin Gönderme

Onarım veya değiştirilmek üzere gönderilecek tüm parçaları aşağıda belirtilen şekilde hazırlayın:

 **NOT:** Ürünü Dell'e iade etmeden önce ürünün sabit sürücüleri ve depolama aygıtı üzerindeki tüm verileri yedeklediğinizden emin olun. Tüm gizli, patentli ve kişisel bilgileri kaldırmanın yanı sıra CD ve medya kartı gibi kaldırılabilir ortamları da çıkarın. Dell, iadenizde dahil bulunabilecek hiçbir gizli, patentli veya kişisel bilgi; silinmiş veya bozulmuş veri ya da hasar görmüş veya kaybolmuş kaldırılabilir ortamlarınız için sorumluluk kabul etmez.

## Yardıma Alın

1. Dell'i arayıp İade Edilen Ürün Yetki Numarası alın ve bu numarayı kutunun üstüne kolayca ve açıkça görünecek şekilde yazın. Bölgenizde arayabileceğiniz telefon numarası için 71. sayfadaki "Dell'e Başvurma" adlı bölüme bakın.
2. Kutuya faturanın bir kopyasını ve iade nedenini belirten bir mektup ekleyin.
3. Yaptığınız sınamaları ve Dell Diagnostic programı tarafından bildirilen hata mesajlarını (70. sayfadaki "Dell Diagnostics programı" adlı bölüme bakın) gösteren Tanı Denetim Listesi'nin (50. sayfadaki "Tanı Denetim Listesi" adlı bölüme bakın) bir kopyasını ekleyin.
4. Gönderilen parça değiştirilecekse, parçaya ait tüm aksesuarları da (elektrik kabloları, yazılımlar, kılavuzlar vb.) gönderin.
5. İade edilecek malzemeyi orijinal (veya eşdeğer) ambalajı içerisine koyun.

 **NOT:** Gönderim masrafları size aittir. Ayrıca, iade edilen tüm ürünlerin sigortalanması sizin sorumluluğunuzdadır ve Dell'e gönderilmesi sırasında hasar riskini dikkate almanız gerekir. Teslimde Ödeme (C.O.D.) paketleri kabul edilmemektedir.

 **NOT:** Yukarıdaki gereklerin herhangi biri yerine getirilmeden yapılan iadeler Dell'in teslim masası tarafından geri çevrilecek ve size iade edilecektir.

## Aramadan Önce

**NOT:** Görüşme sırasında Hızlı Servis Kodu yanınızda olmalıdır. Bu kod Dell'in otomatik destek telefon sisteminin çağrınızı daha doğru yönlendirmesine yardımcı olur. Servis Etiketiniz de sorulabilir.

### Servis Etiketinizin Yerini Bulma

Bilgisayarınızın Servis Etiketi, bilgisayarın alt kısmındaki bir etiket üzerinde görülebilir.

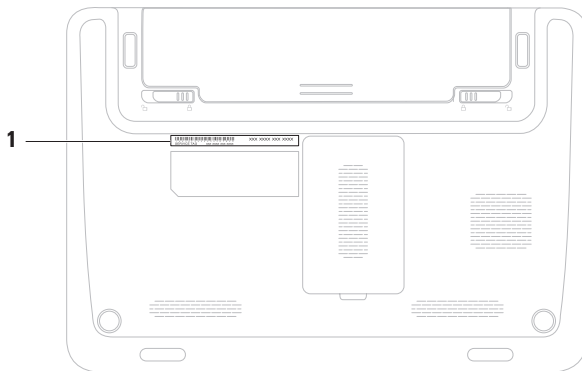

1 Servis Etiketi

## Yardıma Alma

Aşağıdaki Tanı Denetim Listesi'ni doldurmayı unutmayın. Mümkünse, yardım almak üzere Dell'i aramadan önce bilgisayarınızı açın ve bilgisayarınızdaki veya yakınınızdaki bir telefonu kullanın. Sizden klavyeyi kullanarak bazı komutlar girmeniz, işlemler sırasında ayrıntılı bilgi iletmeniz veya sadece bilgisayarın kendisinde yapılabilecek sorun giderme işlemlerini yapmanız istenebilir. Bilgisayarınızın belgelerini hazır bulundurun.

## Tanı Denetim Listesi

- Ad:
- Tarih:
- Adres:
- Telefon numarası:
- Servis Etiketi (bilgisayarın arkasındaki veya altındaki barkod):
- Hızlı Servis Kodu:
- İade Edilen Ürün Yetki Numarası (Dell destek teknisyeni tarafından verildiyse):
- İşletim sistemi ve sürümü:
- Aygıtlar:
- Genişletme kartları:
- Bir ağa bağlı mısınız? Evet/Hayır
- Ağ, sürüm ve ağ adaptörü:
- Programlar ve sürümleri:



Sistemin başlangıç dosyalarını belirlemek için işletim sisteminizin belgelerine bakın. Bilgisayara bir yazıcı bağlıysa, dosyaları yazdırın. Değilse, Dell'i aramadan önce bu dosyaları okuyun.

- Hata mesajı, uyarı kodu veya tanı kodu:
- Sorunun açıklaması ve gerçekleştirdiğiniz sorun giderme yordamları:

## Dell'e Başvurma

ABD'deki müşterilerimiz 800-WWW-DELL (800-999-3355) numaralı telefonu arayabilir.

 **NOT:** Etkin bir internet bağlantınız yoksa, başvuru bilgilerini satış faturanızda, irsaliyede, fişte veya Dell ürün kataloğunda bulabilirsiniz.

Dell, çeşitli çevrimiçi ve telefonla destek ve hizmet seçenekleri sağlar. Bu hizmetlerin kullanılabilirliği ülkeye ve ürüne göre değişir ve bölgenizde bazı hizmetler verilemiyor olabilir.

Satış, teknik destek veya müşteri hizmeti konularında Dell'e başvurmak için:

1. [www.dell.com/contactdell](http://www.dell.com/contactdell) adresini ziyaret edin.
2. Ülkenizi veya bölgenizi seçin.
3. İhtiyacınıza uygun hizmet veya destek bağlantısını seçin.
4. Size en uygun Dell'e başvurma yöntemini seçin.

# Daha Fazla Bilgi ve Kaynak Bulma

**Aşağıdakileri yapmanız  
gerekirse:**

işletim sisteminizi yeniden yükleme

**Şunlara bakın:**

"Sistem Kurtarma Ortamı" sayfa 60

bilgisayarım için bir tanı programı çalıştırın

"Dell Diagnostics" sayfa 50

sistem yazılımını yeniden yükleme

"Dell İndirmelerim" sayfa 47

Microsoft® Windows® işletim sistemi ve özellikleri hakkında daha fazla bilgi için

**support.dell.com**

bilgisayarınızı yeni bir sabit disk gibi, yeni ya da ek bileşenlerle yükseltin

**support.dell.com/manuals** adresindeki *Servis El Kitabı*

aşınmış ya da arızalı bir parçayı yeniden takma ya da değiştirme



**NOT:** Bazı ülkelerde bilgisayarın açılması ve parçaları değiştirilmesi, garantinin geçerliliğini yitirmesine neden olabilir. Bilgisayarınızın içinde çalışmaya başlamadan önce garanti ve iade ilkelerini gözden geçirin.

## Aşağıdakileri yapmanız gerekiyorsa:

bilgisayarınız için en iyi güvenlik uygulamaları bilgilerini bulma  
Garanti bilgileri, Hükümler ve Koşullar (yalnızca ABD), Güvenlik yönergeleri, Düzenleyici bilgiler, Ergonomi bilgileri ve Son Kullanıcı Lisans Sözleşmesi

Servis etiketinizi ya da Hızlı Servis Kodunuzu bulma—**support.dell.com** adresinde bilgisayarınızı tanıtmak ya da teknik destek servisine başvurmak için servis etiketini kullanmanız gerekir

## Şunlara bakın:

bilgisayarınızla birlikte gönderilen güvenlik ve düzenleyici bilgiler ve ayrıca aşağıdaki adreste bulunan Düzenlemelere Uygunluk Ana Sayfası'nı ziyaret edin:  
**[www.dell.com/regulatory\\_compliance](http://www.dell.com/regulatory_compliance)**

bilgisayarınızın altında  
**Dell Destek Merkezi Dell Destek Merkezi**'ni çalıştırmak için görev çubuğundaki  simgesini tıklatın.

**Aşağıdakileri yapmanız  
gerekirse:**



sürücüler ve indirmeleri; beni oku  
dosyalarını bulun  
teknik destek ve ürün yardımına erişme  
yeni alımlarınızın sipariş durumunu  
denetleme  
sık sorulan soruların çözümlerini ve bu  
sorulara verilen yanıtları bulma  
bilgisayarınızda yapılan teknik  
güncellemelerle ilgili son dakika  
güncellemeleri ya da teknisyenler veya  
deneyimli kullanıcılar için gelişmiş teknik  
referans materyalleri ile ilgili bilgileri bulma

**Şunlara bakın:**

**[support.dell.com](https://support.dell.com)**

# Özellikler

Bu bölümde bilgisayarınızı kurarken, sürücülerini güncellerken ya da bilgisayarınızı yükseltirken ihtiyacınız olabilecek bilgiler verilmektedir.

 **NOT:** Özellikler bölgeye göre değişebilir. Bilgisayarınızın yapılandırması hakkında daha fazla bilgi için **Başlat**  **→ Yardım ve Destek** öğesini tıklayın ve bilgisayarınız hakkındaki bilgileri gösteren seçimi yapın.

## Bilgisayar Modeli

Dell™ Inspiron™ 1120

## Processor Type (İşlemci Türü)

Inspiron 1120      AMD™ Athlon™ II Neo

## Sistem Yonga Kümesi

Inspiron 1120      RS880M + SB820M

## Bellek

Bellek modülü  
konnektörü      iki adet kullanıcı  
tarafından erişilebilen  
SODIMM konnektörü

Bellek modülü  
kapasiteleri      1 GB, 2 GB ve 4 GB

Bellek türü      1333 MHz (800 MHz'de  
çalışır) DDR3

### Bellek

---

Minimum bellek 2 GB

Maksimum bellek 8 GB

 **NOT:** Bellek yükselme hakkında yönergeler için, bkz.

**support.dell.com/manuals**  
adresindeki *Servis El Kitabı*.

### Konnektörler

---

Ses bir mikrofon giriş konnektörü, stereo kulaklık/hoparlör konnektörü ve bir dijital mikrofon

Mini Kart bir tam boyutlu Mini-Kart yuvası  
bir yarım boyutlu Mini-Kart yuvası

### Konnektörler

---

Ağ adaptörü bir adet RJ45 konnektör

USB üç adet dört pimli USB 2.0 uyumlu konektör

HDMI bir adet 19 pimli konnektör

VGA bir adet 15 pimli konnektör

Anten bir MCX konektörü (destekleyen modellerde)

SIM kartı bir SIM/USIM yuvası (isteğe bağlı)

Ortam Kart Okuyucusu bir 7's 1 arada yuva

## Ortam Kart Okuyucusu

---

Desteklenen kartlar	Güvenli Dijital (SD) Bellek kartı Güvenli Dijital Yüksek Kapasite (SDHC) Bellek Çubuğu Bellek Çubuğu PRO MultiMedya Kartı (MMC) MMC+ xD-Resim Kartı
---------------------	--

## İletişim

---

Ağ adaptörü	Sistem kartında 10/100 Ethernet LAN
Kablosuz	WLAN Wi-Fi a/b/g/n; WWAN/GPS (isteğe bağlı); Bluetooth® 3.0 (isteğe bağlı)

## Ses

---

Ses denetleyici	ALC259-GR
Hoparlör	2 x 1,5 watt hoparlörler
Ses seviyesi denetimleri	yazılım programı menüleri ve ortam kontrolleri

## Görüntü

---

Görüntü denetleyicisi	Inspiron 1120	ATI tümleşik RS880M
Video belleği	Inspiron 1120	için 3067 MB + 128 MB'ye kadar paylaşılan bellek (yan bağlantı noktası belleği)

## Özellikler

### Kamera

---

Tür	1,3 megapiksel
Video çözünürlüğü	1280 x 1024 (maksimum)

### Ekran

---

Tür	11.6" HD WLED TrueLife
Boyutlar	
Yükseklik	144 mm (5,7 inç)
Genişlik	256,12 mm (10,1 inç)
Köşegen	293,83 mm (11,6 inç)
Maksimum çözünürlük	262 K renkte 1366 x 768
Yenileme hızı	60 Hz
Çalışma açısı	0° (kapalı) - 130°

### Ekran

---

Yatay görüntü açısı	±40° min
Dikey görüntüleme açısı	+15°/-30° min
Piksel derecesi	0,1875 x 0,1875 mm
Denetimler	parlaklık, klavye kısayollarıyla denetlenebilir (daha fazla bilgi için bkz. <i>Dell Teknoloji Kılavuzu</i> )

### Klavye

---

Tuş sayısı	86 (ABD ve Kanada); 87(Avrupa ve Brezilya); 90(Japonya)
------------	---



**Dokunmatik Yüzey**

X/Y konum çözünürlüğü (grafik tablo modu)	240 cpi
Boyut	
Genişlik	74 mm (2,9 inç) etkin algılayıcı alan
Yükseklik	34 mm (1,34 inç) dikdörtgen

**Pil**

6 hücreli "akıllı" lityum iyon	
Yükseklik	21,71 mm (0,85 inç)
Genişlik	207 mm (8,15 inç)
Derinlik	51,83 mm (2,04 inç)
Ağırlık	0,32 kg (0,71 lb)

**Pil**

9 hücreli "akıllı" lityum iyon (isteğe bağlı)	
Yükseklik	22,03 mm (0,87 inç)
Genişlik	210 mm (8,27 inç)
Derinlik	74,83 mm (2,95 inç)
Ağırlık	0,51 kg (1,13 lb)
Voltaj	11,1 VDC
Şarj olma süresi (yaklaşık):	4 saat (bilgisayar kapalıyken)
Çalışma süresi	pilin çalışma süresi çalışma şartlarına bağlı olarak değişir.
Düğme pil	CR-2032

### AC Adaptörü

 **NOT:**Sadece bilgisayarınızla kullanıma uygun olduğu belirtilen AC adaptörlerini kullanın. Bilgisayarınız ile birlikte gelen güvenlik bilgilerine bakın.

Giriş voltajı 100-240 VAC

Giriş akımı 1,5 A

Giriş frekansı 50-60 Hz

Çıkış gücü 65 W

Çıkış akımı 3,34 A

Nominal çıkış voltajı 19,5 VDC

Sıcaklık aralığı:

Çalışma 0° - 40°C  
(32° - 104°F)

Depolama -40° - 70°C  
(-40° - 158°F)

### Fiziksel

Yükseklik (Önden arkaya) 24,2 mm - 35 mm  
(0,95 inç - 1,38 inç)

Genişlik 292 mm (11,49 inç)

Derinlik 205 mm (8,07 inç)

Ağırlık (6 hücreli pille): 1,55 kg (1,55 kg)'nin altına kadar yapılandırılabilir

## Bilgisayar Ortamı

Sıcaklık aralığı:

Çalışma	0° - 35°C (32° - 95°F)
Depolama	-40° - 65°C (-40° - 149°F)

Bağıl nem (en yüksek):

Çalışma	%10 ila %90 (yoğuşmasız)
Depolama	%5 ila %95 (yoğuşmasız)

En yüksek titreşim (kullanıcı ortamını uyaran rasgele titreşim spektrumu kullanılarak):

Çalışma	0,66 GRMS
Çalışma dışı	1,30 GRMS

## Bilgisayar Ortamı

Maksimum darbe (çalışırken — Dell Diagnostics programı sabit sürücüde çalışırken 2 ms'lik yarım sinüs darbesiyle hesaplanmıştır; çalışmazken: sabit sürücü başlığı durdurulmuş konumdayken 2 ms'lik yarım sinüs darbesiyle hesaplanmıştır):

Çalışma	110 G
Çalışma dışı	160 G

Yükseklik (en çok):

Çalışma	-15,2 - 3.048 m (-50 - 304.800,00 cm)
Depolama	-15,2 - 10.668 m (-50 - 35.000 ft)

Havadan geçen madde düzeyi ISA-S71.04-1985 ile tanımlanan biçimde G2 veya düşük

# Ek

## Macrovision Ürün Bildirimi

Bu ürün Macrovision Corporation ve diğer hak sahipleri tarafından sahip olunan bazı ABD patent yöntem iddiaları ve diğer fikri mülkiyet hakları tarafından korunan telif hakkı koruma teknolojisini içerir. Bu telif hakkı koruma teknolojisinin kullanım yetkisi Macrovision Corporation tarafından verilmelidir ve Macrovision Corporation tarafından başka türlü bir yetki verilmediyse, yalnızca ev için ve diğer sınırlı görüntüleme kullanımları için amaçlanmalıdır. Tersine mühendislik ya da demonte etme yasaktır.

## NOM veya Resmi Meksika Standardı'na İlişkin Bilgiler (Sadece Meksika)

Aşağıdaki bilgiler, Resmi Meksika Standardı (NOM)'a uygun olarak bu belgede açıklanan aygıt(lar)ın içinde verilmektedir:

### İthalatçı:

Dell México S.A. de C.V.

Paseo de la Reforma 2620 – Flat 11°

Col. Lomas Altas

11950 México, D.F.

Tescilli model numarası	Voltaj	Frekans	Elektrik tüketimi	Çıkış voltajı	Çıkış yoğunluğu
P07T	100-240 VAC	50-60 Hz	1,50 A	19,50 VDC	3,34 A

Ayrıntılar için, bilgisayarınızla birlikte gelen güvenlik bilgilerini okuyun.

Ek güvenlik en iyi uygulama bilgileri için [www.dell.com/regulatory\\_compliance](http://www.dell.com/regulatory_compliance) adresindeki Yasal Uygunluk Ana Sayfasına bakın.

# Dizin

## A

ağ bağlantısı  
sabitlenme **40, 41**

## B

bellek sorunları  
çözme **43**  
bilgisayarın kapasitesi **36**  
bilgisayar, kurma **5**

## Ç

çok çıkışlı elektrik prizleri, kullanma **6**

## C

CD'ler, oynama ve yaratma **36**

## D

daha fazla bilgi edinme **72**  
DataSafe Yerel Yedekleme **57**  
DellConnect **65**  
Dell Destek Merkezi **46**  
Dell'e çevrimiçi başvurma **71**  
Dell Factory Image Restore **61**  
Dell'i arama **69**  
destek e-posta adresleri **66**  
destek siteleri  
dünya genelinde **65**  
Donanım Sorun Giderici **50**  
donanım sorunları  
tanılama **50**  
DVD'ler, oynama ve yaratma **36**

**E**

e-posta adresleri  
teknik destek için **66**

**F**

FTP oturumu açma, anonim **66**

**G**

garanti kapsamındaki iadeler **67**  
Güç/pil durumu gösterge ışığı **25**  
güç sorunları, çözme **41**

**H**

hasar, kaçınma **5**  
hava akışı, sağlama **5**  
havalandırma, sağlama **5**

**İ**

İnternet bağlantısı **16**

**I**

ISS  
İnternet Servis Sağlayıcı **16**

**K**

kablolu ağ  
ağ kablosu, takma **7**  
kablosuz ağ bağlantısı **40**  
kaynaklar, daha fazla **72**  
kurulum, başlamadan önce **5**

**M**

müşteri hizmetleri **64**

**Ö**

özellikler **75**

**S**

sabit disk etkinliği ışığı **25**

## Dizin

Sistem Geri Yükleme **55**

Sistem İletileri **47**

sorunlar, çözme **39**

sorunları çözme **39**

sürücüler ve yüklemeler **74**

## T

Tanı Denetim Listesi **70**

## Ü

ürünler

bilgi ve satın alma **67**

ürünleri gönderme

iade ya da onarım için **68**

## W

Windows

ayarlama **9**

Program Uyumluluk Sihirbazı **45**

Windows, yeniden yükleme **55**

## Y

yardım

yardım ve destek alma **63**

yazılım özellikleri **36**

yazılım sorunları **44**

yedekleme ve kurtarma **57**





İrlanda'da basılmıştır.

[www.dell.com](http://www.dell.com) | [support.dell.com](http://support.dell.com)



0N4XFHA00